

Januar – März 2016

Makita®

AKTION

10,8 V
Jetzt mit
4.0Ah

Inkl. 96-tlg. Zubehör-
Set



2 AKKUS
INKLUSIVE

**Starker Schrauber in
starkem Paket.**
10,8 V Bohrschrauber DF331D
mit 2 x 4,0 Ah-Akku, Ladegerät DC10SA
und 96-tlg. Bit-/Bohrer-Set (B-49725)
im MAK-PAC.

**MAK
PAC**

10.8v 4.0 Ah
Li-Ion

NEU!

10.8V 4.0 Ah
Li-Ion

NEW!

10.8V 4.0 Ah
Li-Ion

YEN!

Mehr Ausdauer in der 10,8 V-Klasse

Die 10,8 V Kompakt-Klasse von Makita mit neuem 4,0 Ah Akku-System.

- Mit neuen 4.0 Ah Akkus bieten 10,8 V Akku-Werkzeuge jetzt deutlich mehr Ausdauer.
- Eine ausgewogene Gewichtsverteilung macht das Handling noch besser.
- Nur 60 Minuten Ladezeit bei Akku mit 4,0 Ah

Integrierte Temperaturüberwachung

Drehmomenteinstellung in 18 Stufen

Mechanisches 2-Gang Getriebe

Überlastschutz und Tiefentladungsschutz

Leuchtstarke LED mit Nachglimmfunktion

Gerippter Softgriff



Jetzt mit 4,0 Ah



Akku-Kapazitätsanzeige

2 Akkus BL1040B
Art.-Nr.: 197402-0



Ladegerät DC10SA
Art.-Nr.: 197347-2

Ladezeit: 1,5 Ah 22 min.
4,0 Ah 60 min.

MAK PAC

Modell		Akku-Bohrschrauber DF331DSMJ	Akku-Bohrschrauber DF331DY1J
Technische	Akku-Li-Ion	10,8 V / 4,0 Ah	
Details	Leerlaufdrehzahl	0 – 450 min ⁻¹	Wie DF331DSMJ jedoch mit 1 Akku 10,8 V / 1,5 Ah und ohne Ladegerät
	1. Gang	0 – 1.700 min ⁻¹	
Leerlaufschlagzahl	1. Gang	–	
	2. Gang	–	
Bohrleistung in Holz	21 mm		
	in Stahl	10 mm	
	in Mauerwerk	–	
Drehmoment weich/hart	14 / 30 Nm		
Bohrfutterspannweite	0,8 - 10,0 mm		
Gewicht	1,3 kg		
Im Lieferumfang		MAKPAC Gr. 1, 2 Akkus BL1040B, Schnellladegerät DC10SA, PH-Bit, Gürtelclip	MAKPAC Gr. 1, 1 Akku BL1015 / 1,5 Ah, PH-Bit, Gürtelclip
		(L _{pa}) 70 dB(A)	

Mit dabei:

!

NOWY!

NUEVO!

10.8v 4.0 Ah Li-Ion

10.8v 4.0 Ah Li-Ion

10.8v 4.0 Ah Li-Ion

**Akku-Bohrschrauber
DF331DSMJ / DF331DY1J**

**Akku-Schlagbohrschrauber
HP331DSMJ / HP331DY1J**

**Akku-Schlagschrauber
TD110DSMJ / TD110DY1J**

Sehr handliche Schrauber mit ausgewogener Gewichtsverteilung



Kraftvoller Motor für hohe Arbeitsgeschwindigkeit und hohes Drehmoment

- Drehmomenteinstellung in 18 Stufen
- Mit Akku-Kapazitätsanzeige (nur mit BL1040B)
- Integrierte Temperaturüberwachung, Überlastschutz und Tiefenentladeschutz

Mit zuschaltbarem Schlagwerk

- Kraftvoller Motor für hohe Arbeitsgeschwindigkeit und hohes Drehmoment
- Drehmomenteinstellung in 18 Stufen
- Mit Akku-Kapazitätsanzeige (nur mit BL1040B)
- Integrierte Temperaturüberwachung, Überlastschutz und Tiefenentladeschutz

Sehr handlicher Schlagschrauber

- Kurze Bauform von nur 153 mm
- Hohes Drehmoment von 110 Nm im harten Schraubfall
- Mit Akku-Kapazitätsanzeige (nur mit BL1040B)
- Integrierte Temperaturüberwachung, Überlastschutz und Tiefenentladeschutz



Akku-Schlagbohrschrauber HP331DSMJ	Akku-Schlagbohrschrauber HP331DY1J
10,8 V / 4,0 Ah	
0 – 450 min ⁻¹	
0 – 1.700 min ⁻¹	
0 – 6.750 min ⁻¹	
0 – 25.500 min ⁻¹	Wie HP331DSMJ
21 mm	jedoch mit 1 Akku
10 mm	10,8 V / 1,5 Ah
8 mm	und ohne Ladegerät
14 / 30 Nm	
0,8 - 10,0 mm	
1,3 kg	
MAKPAC Gr. 1, 2 Akkus BL1040B, Schnellladegerät DC10SA, PH-Bit, Gürtelclip	MAKPAC Gr. 1, 1 Akku BL1015 / 1,5 Ah, PH-Bit, Gürtelclip
(L _{WA}) 70 dB(A)	

Modell	Akku-Schlagschrauber TD110DSMJ	Akku-Schlagschrauber TD110DY1J
Technische Details	Akku Li-Ion	10,8 V / 4,0 Ah
	Leerlaufdrehzahl	0 – 2.600 min ⁻¹
	Leerlaufschlagzahl	0 – 3.500 min ⁻¹
	Max. Drehmoment	110 Nm
	Maschinenschrauben	M4-M8
	Standardschrauben	M5-M12
	Hochfeste Schrauben	M5-M10
	Gewicht	1,2 kg
Im Lieferumfang	MAKPAC Gr. 1, 2 Akkus BL1040B, Schnellladegerät DC10SA, PH-Bit, Gürtelclip	MAKPAC Gr. 1, 1 Akku BL1015 / 1,5 Ah, PH-Bit, Gürtelclip
L _{WA} /L _{WA} 94/ 105 dB(A), K= 3 dB(A), Vibration Schlagschrauben bei Vollast 8 m/s ² , K=1,5 m/s ²		

NEU!

10.8V 4.0 Ah
Li-Ion

NEW!

10.8V 4.0 Ah
Li-Ion

YENI

Akku-Recipsäge JR103DY1J

Mit zwei verschiedenen Einschaltern für mehr Flexibilität im Handling

- Werkzeugloser Sägeblattwechsel
- Verstellbarer Führungsschuh zur optimalen Ausnutzung des Sägeblatts
- Mit Akku-Kapazitätsanzeige (nur mit BL1040B)
- Mit leuchtstarker LED mit Nachglimmfunktion



Modell		Akku-Recipsäge JR103DY1J
Technische Details	Akku Li-Ion	10,8 V / 1,5 Ah oder 4,0 Ah
	Leerlaufhubzahl	0 – 3.300 min ⁻¹
	Hubhöhe	13 mm
	Max. Schnittleistung Holz 90°	50 mm
		Rohr 90°
Gewicht	1,3 kg	
Im Lieferumfang		MAKPAC Gr. 1, 1 Akku BL1015 10,8 V / 1,5 Ah, 2x Recipsägeblatt
L _{pa} =78 dB(A), K= 3 dB(A), Vibration Sägen Holz 8,0 m/s ² , K=1,5 m/s ²		



10.8V 1.5 Ah
Li-Ion



Akku-Handkreissäge HS301DY1J

Sehr handlich und kraftvoll

- Schnitttiefenverstellung nach Scherenprinzip
- Mit Akku-Kapazitätsanzeige (nur mit BL1040B)



Modell		Akku-Handkreissäge HS301DY1J
Technische Details	Akku Li-Ion	10,8 V / 1,5 Ah oder 4,0 Ah
	Leerlaufdrehzahl	1.500 min ⁻¹
	Schnittleistung 0°	25,5 mm
		45°
	Sägeblattdurchmesser	85 mm
Gewicht	1,6 kg	
Im Lieferumfang		MAKPAC Gr. 1, 1 Akku BL1015 / 1,5 Ah, HM-Sägeblatt 85 mm
L _{pa} =71 dB(A), K = 3 dB(A), Vibration Sägen Holz 2,5 m/s ² , K = 1,5 m/s ²		

10.8V 1.5 Ah
Li-Ion



POWER SOURCE-KIT 197636-5

- 2 Akkus 10,8 V / 4,0 Ah
- 1 Ladegerät DC10SA
- MAKPAC



10.8V 4.0 Ah
Li-Ion

!!

NOWY!

NUEVO!

10.8v 4.0 Ah Li-Ion

10.8v 4.0 Ah Li-Ion

10.8v 4.0 Ah Li-Ion

DF331DSMJ1

Bestehend aus:

- Akku-Bohrschrauber DF331D
- Schnellladegerät DC10SA
- 2 Akkus Li-Ion 10,8 V / 4.0 Ah
- Hochwertiges 96-tlg. Bohrer-/Bit-Set im MAKPAC (B-49725)

10,8 V
Jetzt mit
4.0 Ah



Inkl. 96-tlg. Zubehör-Set B-49725

10.8v 4.0 Ah Li-Ion



Modell		Akku-Bohrschrauber DF331DSMJ	
Technische Details	Akku-Li-Ion	10,8 V / 4,0 Ah	
	Leerlaufdrehzahl 1. Gang	0 - 450 min ⁻¹	
		2. Gang	0 - 1.700 min ⁻¹
	Bohrleistung	in Holz	21 mm
		in Stahl	10 mm
	Drehmoment weich/hart	14 / 30 Nm	
	Bohrfutterspannweite	0,8 - 10,0 mm	
	Gewicht	1,3 kg	
L _{pa} / 70 dB(A)			

Inhalt B-49725		
Beschreibung	Maß	Inhalt
Bohrer-Set 18-tlg.		
Metallbohrer	3, 4, 5, 6, 8, 10 mm	6
Holzbohrer	3, 4, 5, 6, 8, 10 mm	6
Steinbohrer	3, 4, 5, 6, 8, 10 mm	6
2x Bit-Set, 37-tlg.		
Bit-Sortiment	PH0, PH1, PH2, PH3	10
	PZ0, PZ1, PZ2, PZ3	10
25 mm	TX10, TX15, TX20, TX25, TX27, TX30, TX40	22
	TX10H, TX15H, TX20H, TX25H, TX27H, TX30H, TX40H	14
6-kant	3, 4, 5, 6 mm	8
	Schlitz 4, 4,5, 5,5, 6,5	8
Bithalter 1/4", Steckschlüssel groß/klein, Cutter, Maßband 3 m		

* Alle genannten Preise sind unverbindliche Preisempfehlungen. Weiße Preise UVP ohne MwSt., schwarze Preise UVP inkl. MwSt. Irrtümer und Änderungen vorbehalten. Abbildungen können variieren.

NEU!

NEW!

YEN!

Akku-Stauchkopfnagler DBN500RTJ

- Mit einstellbarem Tiefeneinschlag
- Mit Leerschlagsicherung
- Umschaltbar von Einzelauslösung auf Dauerbetrieb



18v 5.0Ah Li-Ion



Modell		DBN500RTJ
Technische Details	Akku Li-Ion	18 V / 5,0 Ah
	Stiftlänge	15 – 50 mm
	Winkel der Nägel	90°
	Magazinkapazität	100
	Gewicht	3,5 kg
Im Lieferumfang	MAKPAC Gr. 3, 2x Akku-BL1850, Ladegerät DC18RC, Schutzbrille, Schraube M4x12, Einhängebügel, Berührungsschutz, Kontaktschutzkappe, 6-kt. Stiftschlüssel 3mm	

$L_{pA} = 79 \text{ dB(A)}$, $K = 3,0 \text{ dB(A)}$, $K = 2,5 \text{ m/s}^2$

Entfernungsmesser 30 m LD030P

- Einzelmessung Entfernung
- Permanent Entfernungsmessung
- Flächenberechnung



Modell		LD030P
Technische Details	Lasertyp	635 nm
	Messbereich	30 m
	Messgenauigkeit	+ / - 2,0 mm / 10 m
	Schutzklasse	IP54
	Gewicht	0,095 kg
Im Lieferumfang	2 Batterien 1,5 V	

Akku-Schnellbauschrauber DFS452RMJ

- Geräuschlos abschaltende Rutschkupplung
- Hohe Drehzahl für schnellen Arbeitsfortschritt
- Mit Akku-Kapazitätsanzeige
- Mit leuchtstarker LED



Mit Push & Drive-Technologie für längere Akku-Laufleistung. Erst bei Kontakt mit der Schraube startet der BL-Motor den Schraubvorgang.

18v 4.0Ah Li-Ion AKKUS INKLUSIVE

Modell		DFS452RMJ
Technische Details	Akku Li-Ion	18 V / 4,0 Ah
	Leerlaufdrehzahl	0 - 4.000 min ⁻¹
	Schnellbauschrauben	5 mm
	Gewicht	1,8 kg
	Im Lieferumfang	MAKPAC Gr. 1, 2x Akku BL1840, Ladegerät DC18RC

$L_{pA} = 78 \text{ dB(A)}$, $K = 3 \text{ dB(A)}$, $\text{Vibration } 2,5 \text{ m/s}$, $\text{Vibration } 1,5 \text{ m/s}$, $K = 1,5 \text{ m/s}^2$

Akku-Metallkreissäge DCS551Y1J

- Sehr handliche Maschine zum Trennen von Profilen und Vollmaterial aus Metall
- Schnitttiefeverstellung nach dem Scherenprinzip
- Säge Tisch aus Edelstahl
- Mit leuchtstarker LED

18v Li-Ion BL MOTOR



Modell		DCS551Y1J
Technische Details	Akku Li-Ion	18 V
	Leerlaufdrehzahl	3.900 min ⁻¹
	Schnittleistung 0°	575 mm
	Sägeblattdurchmesser	150 mm
	Sägeblattbohrung	20 mm
	Gewicht	2,9 kg
Im Lieferumfang	MAKPAC Gr. 3, 1 Akku BL1815 / 1,5 Ah, Schutzbrille, 6-kt. Stiftschlüssel 5 mm	

$L_{pA} = 78 \text{ dB(A)}$, $K = 3,0 \text{ dB(A)}$, $\text{Vibration Sagen Metall } 2,5 \text{ m/s}^2$, $K = 1,5 \text{ m/s}^2$

!

NOWY!

NUEVO!

USB-Ladeadapter DEAADP05



- Kompatibel mit allen 18 V und 14,4 V-Li-Ion-Akkus



**NOAKKU
INKLUSIVE**

Modell		DEAADP05
Technische Details	Kompatibel mit 18 V Li-Ion Akkus	BL1850B/ BL1850 (5.0Ah) BL1840B/ BL1840 (4.0Ah) BL1830 (3.0Ah) BL1815N (1.5Ah)
	Kompatibel mit 14,4 V Li-Ion Akkus	BL1440 (4.0Ah) BL1430 (3.0Ah) BL1415N (1.5Ah)
	USB-Port	2 (A-Typ)
Im Lieferumfang		

Akku-/Netz-Kaffeemaschine DCM500Z

- 2 Tassen mit jeweils einer Akku-Ladung



- Einfach Kaffeepulver in das Trägersieb füllen. Filterpapier ist nicht erforderlich.



18v Li-Ion **NOAKKU
INKLUSIVE**

Modell		DCM500Z
Technische Details	Li-Ion Akku	18 V
	Brühdauer Netzbetrieb	3 min
	Brühdauer 18 V-Akku	7 min
	Wasserbehälter	150 ml
	Gewicht	1,7 kg
Im Lieferumfang		Netzkabel, Akkuadapter

Kreuzlinien-Laser SK103PZ / SK104Z

- Horizontaler und vertikaler Kreuzlinienlaser
- Mit Pulse-Funktion zur Verstärkung der Laserlinie bei schlechten Sichtverhältnissen
- **SK103PZ**: Horizontale und vertikale Punktprojektion zusätzlich



SK103PZ



SK104Z

Modell		SK103PZ	SK104Z
Technische Details	Lasertyp	635 nm	635 nm
	Messbereich	15 m	15 m
	Messgenauigkeit	+ / - 3 mm	+ / - 3 mm
	Horizontale Genauigkeit	+ / - 1,5 mm	
	Vertikale Genauigkeit	+ / - 0,75 mm	
	Nivellierbereich	+ / -4°	+ / -4°
	Nivelliergenauigkeit	+ / - 3 mm / 10m	+ / - 3 mm / 10m
	Stromversorgung	3x 1,5 V Typ AA	3x 1,5 V Typ AA
	Stativanschluss	1/4"	1/4"
	Gewicht	0,470 kg	0,470 kg
Im Lieferumfang		Softtasche, Magnethalter, Detektorplatte, Batterien, Bedienungsanleitung	

NEU!

NEW!

YEN!



Plattenfräse CA5000XJ

- Ideal für die Verarbeitung von Aluminium-Verbundstoffen
- Für 90° und 135° Nuten (V-Nut als Option)
- Einfache Frästiefeneinstellung
- Führungsschiene über Adapter anschließbar (im Sonderzubehör)
- Grundplatte aus Aluminium-Druckguss

Modell		CA5000XJ
Technische Details	Leistungsaufnahme	1.300 W
	Leerlaufdrehzahl	2.200 - 6.400 min ⁻¹
	Frästiefe	11 mm
	Gewicht	5,1 kg
Im Lieferumfang		Führungsplatte, 6-KT Stiftschlüssel 5 mm, HM-Nutfräse 90°, MAKPAC Gr. 4

$L_{pA}/L_{wA} = 82/93$ dB(A), K = 3,0 dB(A), Vibration 2,5 m/s², K = 1,5 m/s²



Stemmhammer HM1812 für Bosch 1 1/8"

- Zum Aufreißen von Straßendecken, Fundamenten und Abbruch von Betonpfeilern
- Universelle 1 1/8" Sechskant Werkzeugaufnahme für Einsatzwerkzeuge mit Verriegelungsnut oder Druckluftwerkzeuge mit Verriegelungsbund
- Anti-Vibrations-Technologie AVT

Modell		HM1812
Technische Details	Leistungsaufnahme	2.000 W
	Leerlaufschlagzahl	870 min ⁻¹
	Einzelschlagstärke	72,8 Joule
	Werkzeugaufnahme	1 1/8"
	Gewicht	31,3 kg
Im Lieferumfang		6-KT Stiftschlüssel 5 mm, Spitzmeißel B1 1/4" 400 mm

$L_{pA}/L_{wA} = 95/106$ dB(A), K = 3,0 dB(A), Meißeln Seitengriff 6,5 m/s², K = 1,5 m/s²

Benzin-Sense EM4350RH - rückentragbar

Kompakte und handliche Sense zum Rasen schneiden, Unterholz und Wildwuchs entfernen

- Gepolstertes Rucksack-Tragesystem für bequemes Arbeiten
- Umweltfreundlicher Lageunabhängiger Makita 4-Takt-Motor
- Motorblock aus Magnesium-Druckguss
- Universelle Schutzhaube für den Betrieb mit Messer- oder Fadenkopf geeignet
- Lieferumfang inkl. Messer und Fadenkopf



Modell		EM4350RH
Technische Details	Motortyp	4-Takt
	Hubraum	43 cm ³
	Leistung	1,5 kW / 2,0 PS
	Kraftstoff	Super Bleifrei
	Tankinhalt	0,8 l
	Handgriff	Rundgriff
	Schneidwerkzeug	4-Zahn-Schlagmesser und 2-Fadenkopf
	Gewicht	12 kg
Im Lieferumfang		Messer, 2-Fadenkopf, 6-kt Stiftschlüssel 4 + 5 mm, Zubehör-tasche

EM4350RH mit Schneidblatt: Schalldruck L_{pA}/L_{wA} 83,5/104,1dB(A) K= 1,1 dB(A), Vibration vorn bzw. links 3,2 m/s², K=1,7 m/s², Vibration hinten bzw. rechts = 2,7 m/s², K = 0,8 m/s²
 EM4350RH mit Fadenkopf: Schalldruck L_{pA}/L_{wA} 92,5/110,6 dB(A), K = 1,7/0,7 dB(A), Vibration vorne bzw. links 3,4 m/s², K = 1,0 m/s² Vibration hinten bzw. rechts 2,4 m/s², K = 0,7 m/s²

!

NOWY!

NUEVO!

Sparen mit System!

18V + 18V → 36V

Vorhandene **2 x 18 V**
 Akkus einsetzen ...
 ... um kraftvolle **36 V**
 Akku-Power zu nutzen



Akku Kapp- und Gehrungssäge DLS714Z



- Automatic Speed Control regelt je nach Anforderung automatisch hohe Drehzahl für leichte Aufgaben oder hohes Drehmoment für schwere Aufgaben
- Sehr leichtgängiger Zug-Mechanismus durch 4-fache Lagerung mit Linearkugellagern
- Mit Sanftanlauf und Motorbremse
- Untergestell im Sonderzubehör lieferbar, Bestell-Nr. 194043-3

EXTRA-BLATT

MAKBLADE PLUS
 Bestell-Nr.: B-32580
 Im Wert von 56,90 €**

GUTSCHEIN

Mit dem Kauf einer halbstationären Säge erhalten Sie einen Gutschein für ein weiteres Qualitäts-Sägeblatt. Alle geforderten Angaben auf dem Gutschein ausfüllen und an Makita senden. Sie erhalten dann umgehend Ihr Extra-Sägeblatt.



Modell	DLS714Z	
Technische	Li-Ion Akku	2x 18 V / 1,5 / 3,0 / 4,0 / 5,0 Ah
	Leerlaufdrehzahl	5.700 min ⁻¹
	Schnittleistung bei 0°	52 x 300 mm
	Schnittleistung bei 45° Gehrung	52 x 212 mm
	Schnittleistung bei 45° Neigung	40 x 300 mm
	Schnittleistung bei 45° / 45°	40 x 212 mm
	Sägeblattdurchmesser / Bohrung	190 mm / 20 mm
	Gewicht	13,5 kg
Im Lieferumfang	Staubsack, Schraubklemme; Auflageverlängerung, HM-Sägeblatt, Einstelldreieck, Steckschlüssel SW 10	
L _{pa} /L _{TWA} = 88/98 dB(A), K = 3,0 dB(A), K = 1,5 m/s ²		

**NOAKKU
 INKLUSIVE**

Akku-Astschere DUP361PT2

- Einstellbare Messeröffnung
- Bis 20.000 Schnitte mit 2x BL1850
- Sehr saubere Schnitte

18V + 18V → 36V

**2 AKKUS
 INKLUSIVE**



Modell	DUP361PT2	
Technische Details	Li-Ion Akku	2x 18 V / 1,5 / 3,0 / 4,0 / 5,0 Ah
	Schnitte pro Akku-Ladung BL1850	bis 20.000
	Max. Schnittstärke	33 mm
	Max. Messeröffnung	54 mm
	Gewicht	0,82 kg
Im Lieferumfang	Rucksack, 2 Akkus BL1850, 2-fach Ladegerät DC18RD, Öl, Holster, Armband, Verbindungskabel, Werkzeugtasche	



- Die Akkus werden bequem mit Rückengurt getragen

* Alle genannten Preise sind unverbindliche Preisempfehlungen. Weiße Preise UVP ohne MwSt., schwarze Preise UVP inkl. MwSt. Irrtümer und Änderungen vorbehalten. Abbildungen können variieren.

18V + 18V → 36V

Sparen mit System!

Vorhandene **2 x 18V**
Akkus einsetzen ...

... um kraftvolle **36V**
Akku-Power zu nutzen



Guter Preis, mehr Leistung, einfaches Handling!

Das Makita 2 x 18 Volt System eignet sich speziell für Aufgaben, bei denen Kraft und Mobilität gefragt sind. Mit dem Original-Makita-System 2 x 18 Volt werden die Anforderungen erfüllt, die bisher nur von Benzin-Geräten oder einem 36 Volt Akku erreicht wurden. Vorhandenen Makita 18 Volt Li-Ion Akkus (1,5 / 3,0 / 4,0 / 5,0 Ah) können verwendet werden – aus Makita Werkzeugen und aus den Makita-Gartengeräten. Daher werden die 2 x 18 Volt Geräte ohne Akku angeboten. Das schont das Portemonnaie.

Akku-Handkreissäge DHS710ZJ

Ideal zur Küchenmontage, bei Dacharbeiten und im Innenausbau

- Stufenlose Winkelverstellung bis 45°
- Mit Adapter auf Führungsschiene einsetzbar (nicht im Lieferumfang)

Praxis-Tipp!
Kosten sparen, vorhandene Akkus nutzen.

- Sägeblattgehäuse aus Magnesium-Druckguss



- Grundplatte aus Aluminium-Druckguss

- Schnellschließende Schutzhaube

- Kühlluft bläst die Schnittstelle frei



Akku-Kombihammer DHR264ZJ

Zum Bohren, Hammerbohren, Meisseln

- Rutschkupplung



- Vibrationsdämpfung im Handgriff

Bohrer nicht im Lieferumfang

- LED

- Akku-Kapazitätsanzeige

- Elektronikschalter Rechts/Links



- Mit Schnellwechsellager für zylindrische Bohrer



18V + 18V → 36V XPT
EXTREME PROTECTION TECHNOLOGY

18V + 18V → 36V NO AKKU INKLUSIVE

Modell		Akku-Handkreissäge DHS710ZJ	
Technische	Li-Ion Akku	2x 18 V / 1,5 / 3,0 / 4,0 / 5,0 Ah	
	Leerlaufdrehzahl	4.800 min ⁻¹	
Details	Sägeblattdurchmesser	190 mm	
	Sägeblattbohrung	30 mm	
	Schnittleistung bei 0°		68,5 mm
		bei 45°	49 mm
	Gewicht	4,1 kg	
Im Lieferumfang		MAKPAC Gr. 4, HM-Sägeblatt 190 mm, Parallelanschlag, Absaugstutzen	
L _{pa} /L _{wa} = 85/96 dB(A), K = 3,0 dB(A), Sägen in Holz 2,5 m/s ² , K = 1,5 m/s ²			

Modell		Akku-Kombihammer DHR264ZJ	
Technische Details	Li-Ion Akku	2x 18 V / 1,5 / 3,0 / 4,0 / 5,0 Ah	
	Leerlaufdrehzahl	0 - 1.200 min ⁻¹	
	Leerlaufschlagzahl	0 - 4.800 min ⁻¹	
	Bohrleistung in Holz		32 mm
		in Stahl	13 mm
		in Beton	26 mm
	Einzel Schlagstärke	3,0 J	
	Gewicht	4,9 kg	
Im Lieferumfang		MAKPAC Gr. 4, Tiefenanschlag, Seitengriff, SDS-PLUS Schnellwechsellager, Schnellwechsellager	
L _w /L _{wa} = 94/105 dB(A), K = 3,0 dB(A), Hammerbohren Beton 15,5 m/s ² , Meisseln Seitengriff 14,0 m/s ² , Bohren Metall 5,0 m/s ² K = 1,5 m/s ²			

Power Source KITS Mehr Infos auf Seite 14

TIPP



- POWER SOURCE KIT 196693-0**
 - 2 Akkus 18 V / 3,0 Ah
 - 1 Ladegerät DC18RC
 - MAKPAC-Koffer
- POWER SOURCE KIT 196866-5**
 - 2 Akkus 18 V / 4,0 Ah
 - 1 Ladegerät DC18RC
 - MAKPAC-Koffer
- POWER SOURCE KIT 197624-2**
 - 2 Akkus 18 V / 5,0 Ah
 - 1 Ladegerät DC18RC
 - MAKPAC-Koffer

2-fach Schnellladegerät DC18RD



Zum gleichzeitigen Laden von 2 Akkus Bestell-Nr. 196933-6

Mit 18 V Li-Ion-Akkus von Makita können Sie weit mehr Leistung erzielen, als Sie bisher dachten.



So funktioniert's!
2 x 18 Volt Akkus werden in Reihe in die Maschine eingesetzt. Den Rest übernimmt die Elektronik des Original-Makita-Systems. Sie wandelt die 2 x 18 Volt in 36 Volt um.



Die haben es in sich!

DLX2083M

18V Li-Ion

DLX2083M bestehend aus:

- Akku-Bohrschrauber DDF458
- Akku-Handkreissäge DHS710 (Beschreibung Seite 10)
- 3 Akkus BL1840 18 V / 4,0 Ah
- Ladegerät DC18RC
- Tasche

3 AKKUS INKLUSIVE



3 Akkus inkl.!

DLX2082MJ

18V Li-Ion

DLX2082MJ bestehend aus:

- Akku-Bohrschrauber DDF458
- Akku-Kombihammer DHR264 (Beschreibung Seite 10)
- 3 Akkus BL1840 18 V / 4,0 Ah
- Ladegerät DC18RC
- MAKPAC Gr. 2 und Gr. 4

3 AKKUS INKLUSIVE



- Mit SDS-PLUS Schnellwechselbohrfutter
- Bohrerfett

3 Akkus inkl.!

Modell	Akku-Bohrschrauber DDF458	
Technische Details	Li-Ion Akku	18 V / 1,5 / 3,0 / 4,0 / 5,0 Ah
	Bohrleistung in Holz	76 mm
		in Stahl
	Drehmoment hart	91 Nm
		weich
Gewicht	2,3 kg	
Im Lieferumfang	Seitengriff, Gürtelclip	
<small>L_{WA} = 70 dB(A), K = 3,0 dB(A), K = 1,5 m/s²</small>		

INFO Diese Akkus können Sie einsetzen und beliebig kombinieren



Makita ist Ladezeitmeister

In absoluten Bestzeiten sind 18 V Li-Ion Akkus wieder startklar!

3.0 Ah
22 Min.
Kurze Ladezeit

4.0 Ah
36 Min.
Kurze Ladezeit

5.0 Ah
45 Min.
Kurze Ladezeit

Sparen mit System!

18V + 18V → 36V

Akku-Heckenscheren DUH551Z/DUH651Z

Ideal für große Hecken und in lärmempfindlichen Bereichen

- Vielseitig einsetzbar durch variable Hubzahl
- Mit Motorbremse
- Sanftanlauf
- Vibrationsarm

Praxis-Tipp!
Kosten sparen, vorhandene Akkus nutzen.



• Scherblatt mit Anstoßschutz

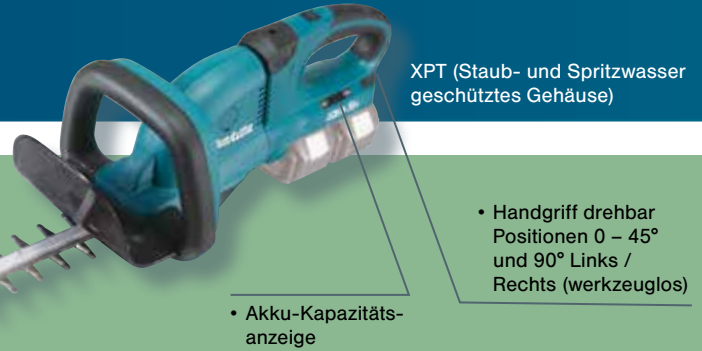

XPT (Staub- und Spritzwasser geschütztes Gehäuse)

- Handgriff drehbar Positionen 0 – 45° und 90° Links / Rechts (werkzeuglos)

• Akku-Kapazitätsanzeige

Modell		Akku-Heckenscherer DUH551Z	Akku-Heckenscherer DUH651Z
Technische Details	Li-Ion Akku	2x 18 V / 1,5 / 3,0 / 4,0 / 5,0 Ah	2x 18 V / 1,5 / 3,0 / 4,0 / 5,0 Ah
	Leerlaufhubzahl	1.000 – 1.800 min ⁻¹	1.000 – 1.800 min ⁻¹
	Schnittlänge	55 cm	65 cm
	Max. Schnittstärke ø	18 mm	18 mm
	Gewicht	5,0 kg	5,1 kg
Im Lieferumfang		Aufbewahrungsbehälter, Scherblatt kpl.	Aufbewahrungsbehälter, Scherblatt kpl.

$L_{pA}/L_{WA} = 81/91$ dB(A), $K = 1,5$ dB(A), $2,5$ m/s², $K = 1,5$ m/s²

18V + 18V → 36V NOAKKU INKLUSIVE XPT EXTREME PROTECTION TECHNOLOGY

Akku-Kettensäge DUC252Z

Ideal für den Einsatz in geräuschempfindlichem Umfeld

- Hohe Kettengeschwindigkeit für schnelle Schnitte
- Elektrische Motorbremse und Rückschlagschutz
- Werkzeuglos einstellbare Kettenspannung
- Automatische Kettenschmierung
- Werkzeugloser Kettenwechsel



Nur zugelassen für gewerbliche Anwender mit Spezialausbildung

Akku-Rasenmäher DLM380Z

Für kleine bis mittlere Rasenflächen

- Mit Akku-Kapazitätsanzeige
- Zentral verstellbare Schnitthöhe
- Tragegriff im Mähdeck
- Füllstandanzeige
- Nach innen gesetzte Räder ermöglichen randnahes Mähen



XPT EXTREME PROTECTION TECHNOLOGY

• XPT (Staub- und Spritzwasser geschütztes Gehäuse)

18V + 18V → 36V NOAKKU INKLUSIVE

18V + 18V → 36V NOAKKU INKLUSIVE

Modell		Akku-Kettensäge DUC252Z
Technische Details	Li-Ion Akku	2x 18 V / 1,5 / 3,0 / 4,0 / 5,0 Ah
	Kettengeschwindigkeit	500 m / min
	Schnittlänge	25 cm
	Kettenteilung	3/8"
	Treibgliederstärke	1,3 mm
	Öltank	120 ml
	Gewicht	4,1 kg
Im Lieferumfang		Sägekettenschutz, Sägekettenöl, Rundfeile

$L_{pA}/L_{WA} = 84,0/95,0$ dB(A), $K = 2,5$ dB(A), Vibration Sägen Holz $4,7$ m/s², $K = 1,5$ m/s²

Modell		Akku-Rasenmäher DLM380Z
Technische Details	Li-Ion Akku	2x 18 V / 1,5 / 3,0 / 4,0 / 5,0 Ah
	Schnittbreite	38 cm
	Schnitthöhenverzstellung	zentral 6-stufig
	Schnitthöhe	25 - 75 mm
	Grasfangkorbvolumen	40 l
	Schneidwerkzeug	Sichelmesser
	Gewicht	15 kg
Im Lieferumfang		Nylon Grasfangkorb, Sichelmesser

$L_{pA}/L_{WA} = 81/93$ dB(A), $K = 3,0$ dB(A), $2,5$ m/s², $K = 1,5$ m/s²

Geht auch im Garten

Akku-Gebläse DUB361Z / DUB362Z

Ideal für lärmsensible Umgebungen

- Langes Blasrohr
- Mit Akku-Kapazitätsanzeige

Praxis-Tipp!
Kosten sparen, vorhandene
Akkus nutzen.



Modell		Akku-Gebläse DUB361Z	Akku-Gebläse DUB362Z
Technische Details	Li-Ion Akku	2x 18 V / 1,5 / 3,0 / 4,0 / 5,0 Ah	2x 18 V / 1,5 / 3,0 / 4,0 / 5,0 Ah
	Leerlaufdrehzahl Stufe 1 / 2	10.000 / 17.000 min ⁻¹	11.400 - 21.500 min ⁻¹
	Luftvolumen Stufe 1 / 2	156 / 264 m ³ /h	402 / 798 m ³ /h
	Luftgeschwindigkeits Stufe 1 / 2	57 / 93 m/Sek	27 / 53 m/Sek
	Gewicht inkl. Akku	2,6 kg	3,9 kg
Im Lieferumfang		Blasrohr, Schultergurt	Blasrohr
<small>DUB361Z L_{pk}/L_{wa} = 82,3/94,7 dB(A), K = 1,6 dB(A), Vibration 2,5 m/s², K = 1,5 m/s² DUB362Z L_{pk}/L_{wa} = 79,1/93,5 dB(A), K = 1,8 dB(A), Vibration 2,5 m/s², K = 1,5 m/s²</small>			

18v + 18v → 36v



Akku-Freischneider DUR361UZ / DUR362LZ / DUR364LZ / DUR365UZ

Ideal für große Flächen und Rasenkanten und in lärmempfindlichen Bereichen

- Bürstenloser Motor
- Überlastschutz
- Motorbremse
- XPT (Staub- und Spritzwasser geschütztes Gehäuse)

Regelbare Drehzahl

Akku-Kapazitätsanzeige



Praxis-Tipp!
Kosten sparen,
vorhandene
Akkus nutzen.

18v + 18v → 36v



Modell		Akku-Freischneider DUR361UZ	Akku-Freischneider DUR362LZ	Akku-Freischneider DUR364LZ	Akku-Freischneider DUR365UZ
Technische Details	Li-Ion Akku	2x 18 V / 1,5 / 3,0 / 4,0 / 5,0 Ah	2x 18 V / 1,5 / 3,0 / 4,0 / 5,0 Ah	2x 18 V / 1,5 / 3,0 / 4,0 / 5,0 Ah	2x 18 V / 1,5 / 3,0 / 4,0 / 5,0 Ah
	Leerlaufdrehzahl	3.500 min ⁻¹ - 7.300 min ⁻¹	3.500 min ⁻¹ - 6.600 min ⁻¹	5.000 - 6.500 min ⁻¹	3.500 min ⁻¹ - 6.500 min ⁻¹
	Stufe 2				5.500 min ⁻¹
	Stufe 3				6.500 min ⁻¹
	Rundgriff (R) / Zweihandgriff (Z)	Z	R	R	Z
Schneidetechnik		4-Zahn Schlagmesser	2-Faden Schneidkopf	2-Faden Schneidkopf	4-Zahn Schlagmesser
	Gewicht	5,8 kg	5,6 kg	4,5 kg	5,2 kg
Im Lieferumfang		4-Zahnschlagmesser, Schutzbrille, Schultergurt, Montagewerkzeug	2-Faden-Schneidkopf, Schutzbrille, Schultergurt, Montagewerkzeug	2-Faden-Schneidkopf, Schutzbrille, Schultergurt, Montagewerkzeug	Messer, Schutzbrille, Schultergurt, Montagewerkzeug

DUR361UZ L_{pk}/L_{wa} = 82,0/94,0 dB(A), K = 1,7, Vibration 2,5, K = 1,5 DUR362LZ L_{pk}/L_{wa} = 80,0/95,0 dB(A), K = 1,3, Vibration ≤ 2,5, K = 1,5/1,5 DUR364LZ L_{pk}/L_{wa} = 81,0/89,0 dB(A), K = 0,3/0,3 Vibration v.l. ≤ 2,5/ ≤ 2,5m/s², K = 1,5/1,5 DUR365UZ L_{pk}/L_{wa} = 75,0/86,0 dB(A), K = 0,4/0,4 Vibration v.l. ≤ 2,5/ ≤ 2,5m/s², K = 1,5/1,5

SystemKIT **18v** Li-Ion

So kombinieren Profis

**Mobile Werkstatt,
genau mein Ding**

So kombinieren z. B. Zimmermänner

**Kosten
runter**

Vorhandene Ausrüstung nutzen! Sie sparen den Kauf weiterer 18 V Li-Ion Akkus und Ladegeräte.

**Auswahl
rauf!**

Maschine ohne Akku und Ladegerät im MAKPAC wählen. Riesige Modell-Auswahl nutzen.



POWER SOURCE-KIT 196693-0

Schnelle Quelle

Schnellladegerät und zwei Akkus im MAKPAC (kein 1,5 Ah Extra-Akku). Als Starter-Set oder zur Ergänzung der bestehenden Akku-Ausrüstung.



18v 3.0Ah Li-Ion



- 2 Akkus 18 V / 3,0 Ah
- 1 Ladegerät DC18RC
- MAKPAC



So geht's bedarfsgerecht!

Ob Zimmermann, Schreiner, Installateur – das POWER SOURCE-KIT ist die ideale Basis für jede Akku-Werkzeugausrüstung. Profis vermeiden doppelte Anschaffungskosten und unnötigen Ballast. Mit den SystemKITS von Makita stellen Sie Ihr Werkzeug einfach immer so zusammen wie Sie es brauchen.

DFS452Y1J

Schnellbauschrauber



Push&Drive-Technologie für längere Akku-Laufleistung: Erst bei Kontakt mit der Schraube startet der BL-Motor den Schraubvorgang
 Leerlaufdrehzahl 0–4.000 min⁻¹
 Schnellbauschrauben 4 mm Ø

DGA504Y1J

Winkelschleifer



Leerlaufdrehzahl 8.500 min⁻¹
 Scheibe Ø 125 mm
 Bohrung 22,23 mm

DJS161Y1J

Blechscherer



Leerlaufhubzahl 4.300 min⁻¹
 Schnittleistung 200 N/mm² 2,5 mm
 Kleinster Schnittradius 250 mm

DHR243Y1J

Kombihammer



Leerlaufdrehzahl 0–950 min⁻¹
 Leerlaufschlagzahl 0–4.700 min⁻¹
 Bohrleistung in Beton/Stahl/Holz 24/13/27
 Einzelschlagstärke 2,0 Joule

DJV181Y1J

Pendelhubstichsäge



Leerlaufhubzahl 800–3.500 min⁻¹
 Hubhöhe 26 mm
 Pendelhub 4-fach
 Schnitttiefe Holz/Metall 135/10 mm

DTM51Y1JX8

Multifunktionswerkzeug



Inkl. 40-teiliger Werkzeug-Box

Leerlauf-Oszillation 6.000–20.000 min⁻¹
 Oszillationswinkel 3,2 °

POWER SOURCE-KIT 196866-5



18V 4.0Ah
Li-Ion

- 2 Akkus 18 V / 4,0 Ah
- 1 Ladegerät DC18RC
- MAKPAC

POWER SOURCE-KIT 197624-2



18V 5.0Ah
Li-Ion

- 2 Akkus 18 V / 5,0 Ah
- 1 Ladegerät DC18RC
- MAKPAC



Gib mir

Ausdauer plus kurze Ladezeiten

Makita bietet ausgewählte Akku-Geräte mit besonders ausdauerstarken 5,0 Ah Akkus in der 18 V Klasse. Somit können Handwerker, dank längerer Laufleistung und kurzen Ladezeiten, noch effizienter arbeiten. Denn nach nur 45 Minuten sind Li-Ion Akkus mit 5,0 Ah von Makita wieder voll aufgeladen. Und dank besonders schonender Ladetechnik stressfrei für Akku und Anwender.

Akku-Bohrschrauber DDF481RTJ

Sehr kraftvoller und extrem kurzer Akku-Bohrschrauber



- Drehmoment in 21 Stufen plus Bohrstufe einstellbar

• Mit Doppel-LED

• Mit Akku-Kapazitätsanzeige



Stärkster Schrauber seiner Klasse!
115 Nm

- Bürstenloser Motor für mehr Ausdauer, längere Lebensdauer und kompakteres Gehäuse
- 2-Gang-Vollmetall-Planetengetriebe

Akku-Bohrschrauber DDF480RTJ

Kompakter Schrauber mit 185 mm Gehäuselänge

- 2-Gang-Vollmetall- Planetengetriebe
- Mit Akku-Kapazitätsanzeige
- Drehmoment in 16 Stufen + Bohrstufe einstellbar
- Mit LED



Modell	Akku-Bohrschrauber				
	DDF481RTJ	DDF480RTJ	DDF459RTJ		
Technische Details	Akku Li-Ion	18 V / 5,0 Ah	18 V / 5,0 Ah	18 V / 5,0 Ah	
	Leerlaufdrehzahl	1. Gang	0 - 550 min ⁻¹	0 - 400 min ⁻¹	0 - 400 min ⁻¹
		2. Gang	0 - 2.100 min ⁻¹	0 - 1.500 min ⁻¹	0 - 1.500 min ⁻¹
	Bohrleistung	in Stahl	13 mm	13 mm	13 mm
		in Holz	76 mm	38 mm	38 mm
	Max. Drehmoment	hart	115 Nm	54 Nm	45 Nm
		weich	60 Nm	36 Nm	25 Nm
Bohrfutterspannweite	1,5 mm - 13 mm	1,5 mm - 13 mm	1,5 mm - 13 mm		
Gewicht	2,6 kg	1,7 kg	1,7 kg		
Im Lieferumfang	MAKPAC Gr. 2, 2 Akkus BL1850, Ladegerät DC18RC, Seitengriff, Gürtelclip	MAKPAC Gr. 2, 2 Akkus BL1850, Ladegerät DC18RC, Seitengriff, Gürtelclip	MAKPAC Gr. 2, 2 Akkus BL1850, Ladegerät DC18RC, Gürtelclip		
	L _{ps} = 73 dB(A), K = 3 dB(A), Vibration 2,5 m/s, K = 1,5 m/s	L _{ps} = 74 dB(A), K = 3 dB(A), Vibration 9,0 m/s, K = 1,5 m/s	L _{ps} = 72 dB(A), K = 3 dB(A), Vibration 2,5 m/s, K = 1,5 m/s		

fünf! 5,0 Ah Akkus von Makita



Akku-Bohrschrauber DDF459RTJ

Kompakter Schrauber mit 185 mm Gehäuselänge

- 2-Gang-Vollmetall- Planetengetriebe
- Mit Akku-Kapazitätsanzeige
- Drehmoment in 16 Stufen + Bohrstufe einstellbar
- Mit LED



Akku-Schlagschrauber DTD129RTJ

Sehr handlicher, kurzer Schlagschrauber

- Bürstenloser Motor für mehr Ausdauer, längere Lebensdauer und kompakteres Gehäuse
- Sehr handlicher, kurzer Schlagschrauber
- Feinfühlig regelbare Drehzahl



160 Nm



Akku-Schlagschrauber DTW281RTJ

Sehr handlicher, kurzer Schlagschrauber

Akku-Schlagschrauber: kompakt, kraftvoll und dank 5.0 Ah-Li-Ion-Akku auch bei harten Einsätzen extrem ausdauernd. Die kurze Bauform bietet hervorragende Voraussetzungen für Schraubarbeiten in engen Arbeitsbereichen.



280 Nm



Modell	Akku-Schlagschrauber		
		DTD129RTJ	DTW281RTJ
Technische Details	Akku Li-Ion	18 V / 5,0 Ah	18 V / 5,0 Ah
	Leerlaufdrehzahl Stufe 1	0 – 2.500 min ⁻¹	0 – 1.600 min ⁻¹
	Stufe 2	–	0 – 2.100 min ⁻¹
	Stufe 3	–	0 – 2.800 min ⁻¹
	Leerlaufschlagzahl Stufe 1	0 – 3.200 min ⁻¹	0 – 1.800 min ⁻¹
	Stufe 2	–	0 – 2.600 min ⁻¹
	Stufe 3	–	0 – 3.500 min ⁻¹
	Standardschrauben	M5 - M14	M10 - M20
	Hochfeste Schrauben	M5 - M12	M10 - M16
	Max. Drehmoment hart	160 Nm	280 Nm
	Werkzeugaufnahme	1/4 "	1/2 "
	Gewicht	1,5 kg	1,7 kg
Im Lieferumfang		MAKPAC Gr. 2, 2 Akkus BL1850, Ladegerät DC18RC, Gürtelclip	MAKPAC Gr. 2, 2 Akkus BL1850, Ladegerät DC18RC, Gürtelclip
		(L _{pa} /L _{wa} = 94/105 dB(A), K = 3 dB(A), Vibration Schlag-schrauben 15 m/s, K = 1,5 m/s	(L _{pa} /L _{wa} = 96/107 dB(A), K = 3 dB(A), Vibration Schlag-schrauben 11,5 m/s, K = 1,5 m/s



18 V / 5,0 Ah Akkus von Makita

5.0^{Ah}
45 Min.
Kurze Ladezeit

Akku-Pendelhubstichsäge DJV181RT1J

Handliche und leichte Pendelhubstichsäge



Mit elektronischem Sanftanlauf für ein deutlich besseres Ansetzen des Sägeblatts

• Mit Doppel-LED

• Kühlluft bläst die Schnittstelle frei

• Werkzeugloser Sägeblattwechsel



• Elektronisch regelbare Hubzahl

• Absaugstutzen

• Mit 3-facher Pendelhub-einstellung plus Neutralstellung

Modell		DJV181RT1J
Technische Details	Akku Li-Ion	18 V / 5,0 Ah
	Leerlaufhubzahl	800 - 3.500 min ⁻¹
	Pendelhub	3-fach + Neutralstellung
	Hubhöhe	26 mm
	Schnittleistung in Holz	135 mm
	Schnittleistung in Stahl	10 mm
	Gewicht	2,5 kg
Im Lieferumfang		MAKPAC Gr. 3, 1 Akku BL1850, Ladegerät DC18RC, Spanreißschutz, Gleitschuh Kunststoff, Absaugstutzen

$L_{pA} = 78$ dB(A), $K = 3$ dB(A), Vibration Holz 6,5 m/s, Vibration Metall 5,0 m/s, $K = 1,5$ m/s

18v 5.0Ah
Li-Ion



Akku-Kombihammer DHR243RTJV

Zum Bohren, Hammerbohren und Meißeln

• 40-stufige Meißelverstellung

18v 5.0Ah
Li-Ion



Modell		DHR243RTJV	
Technische Details	Akku Li-Ion	18 V / 5,0 Ah	
	Leerlaufdrehzahl	0 - 950 min ⁻¹	
	Leerlaufschlagzahl	0 - 4.700 min ⁻¹	
	Bohrleistung in	Holz	27 mm
		in Stahl	13 mm
		in Beton	24 mm
	Einzelschlagstärke	2,0 J	
Gewicht	3,4 kg		
Im Lieferumfang		MAKPAC Gr. 4, 2 Akkus BL1850, Ladegerät DC18RC, Staubabsaugung DX02, Schnellwechselfutter, Seitengriff, Tiefenanschlag	

$L_{pA} / L_{pMA} = 89 / 100$ dB(A), $K = 3$ dB(A), Vibration Bohren Metall 2,5 m/s, Hammerbohren in Beton 13 m/s, Vibration Meißeln mit Seitengriff 11 m/s, $K = 1,5$ m/s



HEPA filter

• Staubabsaugung DX02

• Vibrationsentkoppelte Akkuhalterung

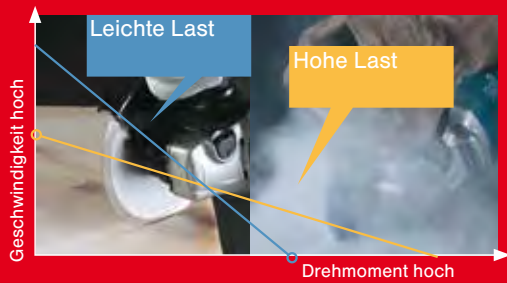

Top-Technik - so funktioniert Automatic Speed Control

- Wenn die grüne LED nicht leuchtet, läuft der Winkelschleifer mit maximaler Drehzahl. Bei leichten Anwendungen (z. B. Trennen von Metall).
- Bei leuchtender LED wird die Drehzahl minimiert. Für ein erhöhtes Drehmoment bei stärkeren Anwendungen (z. B. Schleifen). Diese Funktion wird automatisch geregelt.

Akku-Winkelschleifer DGA504RTJ

Kraftvoller Akku-Winkelschleifer mit sehr schlankem Gehäuse

Automatic Speed Control

Regelt je nach Anforderung automatisch hohe Drehzahl für Trennarbeiten, oder hohes Drehmoment für Schleifarbeiten

- Bürstenloser Motor für mehr Ausdauer, längere Lebensdauer und kompaktes Gehäuse
- Elektronik mit Sanftanlauf



- LED warnt vor nachlassender Akkuspannung

Automatic Speed Control!



- Wiedereinschaltsperr

125 mm Ø

Modell	DGA504RTJ	
Technische Details	Akku Li-Ion	18 V / 5,0 Ah
	Leerlaufdrehzahl	8.500 min ⁻¹
	Scheibendurchmesser	125 mm
	Gewicht	2,3 kg
Im Lieferumfang	MAKPAC Gr. 3, 2 Akkus BL1850, Ladegerät DC18RC, Schutzhaube, Seitengriff, Spannflansch, Flanschmutter	
L _{pa} = 75 dB(A), K = 3 dB(A), Vibration 2,5 m/s, m/s, K = 1,5 m/s ²		



Akku-Handkreissäge DHS680RTJ

Ideal bei Dacharbeiten und im Innenausbau

Automatic Speed Control

Regelt je nach Anforderung automatisch hohe Drehzahl für leichte Aufgaben, oder hohes Drehmoment für schwere Aufgaben

- Bürstenloser Motor für mehr Ausdauer, längere Lebensdauer und kompaktes Gehäuse
- 140 cm Führungsschiene über Adapter anschließbar (im Sonderzubehör)

- Praktischer Bügel zum Aufhängen

- Neigungseinstellung bis 50°

Automatic Speed Control!



- Blaskammer hält die Schnittstelle sauber

- Mit leuchtstarker Doppel-LED

Modell	DHS680RTJ	
Technische Details	Akku Li-Ion	18 V / 5,0 Ah
	Leerlaufdrehzahl	5.000 min ⁻¹
	Schnittleistung 0°/45°	57 / 41 mm
	Schnittleistung 50°	37 mm
	Sägeblatt-Ø/Bohrung	165 / 20 mm
	Gewicht	3,3 kg
Im Lieferumfang	MAKPAC Gr. 4, 2 Akkus BL1850, Ladegerät DC18RC, Spannschutz, Gleitschuh Kunststoff, Absaugstutzen	
L _{pa} = 75 dB(A), K = 3 dB(A), Vibration Holz 2,5 m/s ² , K = 1,5 m/s ²		



DDF456RM3J

Das ist ja wohl allerhand

DDF456RM3J bestehend aus:

- Akku-Bohrschrauber DDF456
- 3 Akkus BL1840 18 V / 4,0 Ah
- Ladegerät DC18RC
- MAKPAC Gr. 2



- Drehmoment in 16 Stufen plus Bohrstufe einstellbar
- 4-poliger Motor in kompakter Bauform
- Mit leuchtstarker LED



**3 Akkus
inklusive**



Modell		Akku-Bohrschrauber DDF456	
Technische Details	Li-Ion Akku	18 V / 4.0 Ah	
	Leerlaufdrehzahl	1. Gang	0 - 400 min ⁻¹
		2. Gang	0 - 1.500 min ⁻¹
	Bohrleistung	in Holz	38 mm
		in Stahl	13 mm
	Drehmoment	hart	50 Nm
		weich	36 Nm
	Bohrfutterspannweite		1,5 - 1,3 mm
Gewicht		1,7 kg	
Im Lieferumfang		Schwarzer MAKPAC Gr. 2, 3 Akkus BL1840, Ladegerät DC18RC, Gürtelclip	
L _{PA} = 71 dB(A), K = 3,0 dB(A), Vibration Bohren in Metall 2,5 m/s, K = 1,5 m/s ²			

DDF456RM3JX1

Auch nicht ganz ohne

DDF456RM3JX1 bestehend aus:

- Akku-Bohrschrauber DDF456
- 3 Akkus BL1840 18 V / 4,0 Ah
- Ladegerät DC18RC
- MAKPAC Gr. 2
- 116-tlg. Bohrer-/Bit-Set B-49731 im MAKPAC Gr. 1



**3 Akkus
inklusive**



- Drehmoment in 16 Stufen plus Bohrstufe einstellbar
- 4-poliger Motor in kompakter Bauform
- Mit leuchtstarker LED



Inkl. zusätzlichem Kleinteilefach – unten einliegend!



Inhalt B-49731

Beschreibung	Maß	Inhalt
Metallbohrer	3, 4, 5, 6, 8, 10 mm	6
Holzbohrer	3, 4, 5, 6, 8, 10 mm	6
Steinbohrer	3, 4, 5, 6, 8, 10 mm	6
Bit-Set, 47-tlg.		
Bit-Sortiment 25 mm	PH1, PH2, PH3 PZ1, PZ2, PZ3 TX10, TX15, TX20, TX25, TX30, TX40 6-kant 2, 3, 4, 5, 6 mm Schlitz 4,5, 5,5, 6,5	6 6 11 8 6
Steckschlüsseleinsatz	5 – 11 mm	6
Bohrer-/Bit-Set 48-tlg.		
Metallbohrer	1,5, 2, 2,5, 3, 3,5, 4, 4,5, 5, 6 mm	9
Bit-Sortiment 25 mm	PH1, PH2, PH3 PZ1, PZ2, PZ3 TX10, TX15, TX20, TX25, TX30, TX40 6-kant 2, 2,5, 3, 4, 5, 6 mm Schlitz 4,5, 5,5, 6,5	5 5 10 8 5
Steckschlüsseleinsatz	4, 5, 6, 8, 10	5
Bithalter 1/4", Steckschlüssel, Cutter, LED-Lampe, Maßband 3 m		

Modell	Akku-Bohrschrauber DDF456	
Technische Details	Li-Ion Akku	18 V / 4.0 Ah
Leerlaufdrehzahl	1. Gang	0 - 400 min ⁻¹
	2. Gang	0 - 1.500 min ⁻¹
Bohrleistung	in Holz	38 mm
	in Stahl	13 mm
Drehmoment	hart	50 Nm
	weich	36 Nm
Bohrfutterspannweite	1,5 - 1,3 mm	
Gewicht	1,7 kg	
Im Lieferumfang	Schwarzer MAKPAC Gr. 2, 3 Akkus BL1840, Ladegerät DC18RC, Gürtelclip	
L _{pk} = 71 dB(A), K = 3,0 dB(A), Vibration Bohren in Metall 2,5 m/s, K = 1,5 m/s ²		



Halbstationäre

Leistung und Präzision „to Go!“

Halbstationäre Maschinen für die Werkstatt oder die Baustelle.

Mit dem Kauf einer halbstationären Säge erhalten Sie einen Gutschein für ein weiteres Qualitäts-Sägeblatt. Alle geforderten Angaben auf dem Gutschein ausfüllen und an Makita senden. Sie erhalten dann umgehend Ihr Extra-Sägeblatt.



Hohe Vibrationsdämpfung und leiser Lauf. Premium Sägeblätter speziell für Tischkreis-, Kapp- und Gehrungssägen.

Tisch-, Kapp- und Gehrungssäge LF1000

Universelle Tisch-, Kapp- und Gehrungssäge mit einfacher Flip-Over-Funktion: mit wenigen Handgriffen läßt sich der Tisch umschwenken von einer Tischkreissäge zu einer Kapp- und Gehrungssäge oder umgekehrt.

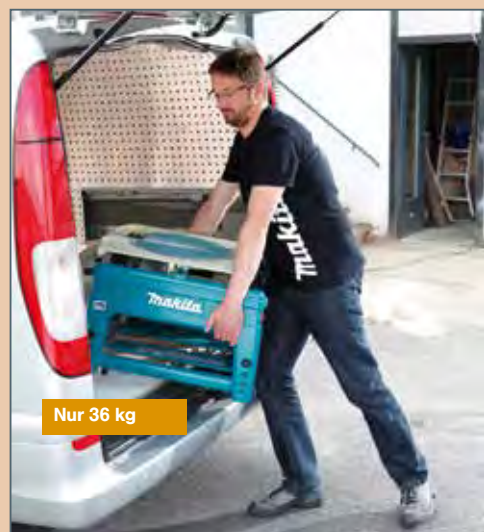

Nur 36 kg

Einklappbare Beine ermöglichen einfachen Transport.

Betrieb auch mit eingeklappten Beinen möglich



Sägetisch in beiden Betriebsfunktionen nach links und rechts stufenlos von 0° - 45° drehbar

Mit Unterspannungsschalter

Werkzeugloser Umbau von Tischkreissäge zu einer Kapp- und Gehrungssäge



EXTRA-BLATT

MAKBLADE PLUS
Bestell-Nr.: B-32524
Im Wert von 111,74€**

GUTSCHEIN

LF1000
inkl. Gutschein für
MAKBLADE PLUS-
Sägeblatt

Modell	Tisch-, Kapp- und Gehrungssäge LF1000	
Technische Details	Leistungsaufnahme	1.650 W
	Schnittleistung bei 0°	20 x 210 mm / 68 x 155 mm
	Schnittleistung bei 45° Gehrung	50 x 120 mm / 68 x 95 mm
	Schnittleistung bei 45° Neigung	50 x 140 mm
	Schnittleistung bei 45° / 45°	30 x 120 mm
	Max. Schnitttiefe 90° Tischkreissägenmodus	70 mm
	Max. Schnitttiefe 45° Tischkreissägenmodus	48 mm
	Sägeblattdurchmesser / Bohrung	260 mm / 30 mm
	L x B x H	660 x 650 x 1.220 mm
	Gewicht	36 kg
Im Lieferumfang	HM-Sägeblatt, Staubsack, Parallelanschlag, Winkelanschlag, Schiebestock, Schraubklemme, Sägeblattschutz, Montagewerkzeug	
	$L_{pA}/L_{wA} = 91/108 \text{ dB(A)}$, $K = 3 \text{ dB(A)}$, $2,5 \text{ m/s}^2$, $K = 1,5 \text{ m/s}^2$	



PRAXIS-TIPP

Perfektes Paar für saubere Arbeit: Staubsauger 447MX – passend für alle Sägen.

Halbstationäre Tischkreissägen

Ideal für alle Zuschnittarbeiten im Innenausbau. Zum Schneiden von Holz, beschichteten Paneelen und Kunststoffen. Winkel-, Schräg- und Schifterschnitte gelingen problemlos. Mit Schnitttiefenbegrenzung zur Herstellung von Zapfen, Kerfen und Nuten.

Tischkreissäge MLT100X

Für den semiprofessionellen Einsatz



Inkl. Untergestell

- Winklereinstellung von 0° bis 45°
- Großer Tisch aus Aluminium-Druckguß
- Arbeitstisch nach rechts und hinten durch Teleskopauszüge ausziehbar
- Auflageverlängerung links kann nur nach vorne und hinten bewegt werden
- Mit Unterspannungsschalter



Tischkreissäge 2704

Profi-Tischkreissäge mit großem Arbeitstisch



Arbeitstisch nach rechts und hinten durch Teleskopauszüge erweiterbar; nach links mit optionalem Zubehör

Sehr großer Arbeitstisch aus Aluminium-Druckguß

Parallelanschlag doppelt geführt

Mit Unterspannungsschalter

Winklereinstellung von 0° – 45°



Verstauen und Staunen

Zum guten Handling gehört für halbstationäre Maschinen natürlich auch der leichte und vor allem platzsparende Transport. Auch für unterwegs muß das Untergestell nicht abmontiert werden. Das spart Zeit beim Auf- und Abbau auf der Baustelle. Untergestell im Sonderzubehör.



Modell		Tischkreissäge MLT100X	Tischkreissäge 2704
Technische Details	Leistungsaufnahme	1.500 W	1.650 W
	Schnittleistung bei 0°	93 mm	93 mm
	Schnittleistung bei 45° Gehrung	64 mm	64 mm
	Sägeblattdurchmesser / Bohrung	260 mm / 30 mm	260 mm / 30 mm
	L x B x H	660 x 766 x 330 mm	760 x 766 x 344 mm
	Gewicht	35,0 kg / Untergestell 38,7 kg	34,9 kg
Im Lieferumfang		Untergestell, HM-Sägeblatt, Parallelanschlag, Winkelanschlag, Schiebstock, Montagewerkzeug	HM-Sägeblatt, Parallelanschlag, Winkelanschlag, Schiebstock, Montagewerkzeug
		$L_{pA}/L_{WA} = 92/105$ dB(A), K = 3 dB(A), 2,5 m/s ² , K = 1,5 m/s ²	$L_{pA}/L_{WA} = 94/107$ dB(A), K = 3 dB(A), 2,5 m/s ² , K = 1,5 m/s ²

Handstationäre

Kapp- und Gehrungssägen

Für alle Zuschnittarbeiten. Ideal für Zimmermannsarbeiten und im Innenausbau. Schneidet Holz, beschichtete Paneele, Aluminium und Kunststoff. Geeignet für Winkel-, Schräg- und Schifterschnitte. Schnitttiefebegrenzung zur Herstellung von Zapfen, Kerfen und Nuten.

Kapp- und Gehrungssäge LS1016LB /LS1216LB

DXT

Deep Exact Cutting

- Zug-Mechanismus erhöht die Schnittleistung bei kompakter Bauweise
- Sehr leichtgängiger Zug-Mechanismus mit 6 Linearkugellagern



Sehr leichtgängiger Zug-Mechanismus durch 4-fache Lagerung mit 6 Linearkugellagern. Durch die 4 kurzen Führungsgestänge wird eine kurze kompakte Bauform erzielt.



Die 3-stufige Getriebeeinheit und der nach hinten bewegliche Blattschutz, ermöglichen einen größeren Schnittbereich.

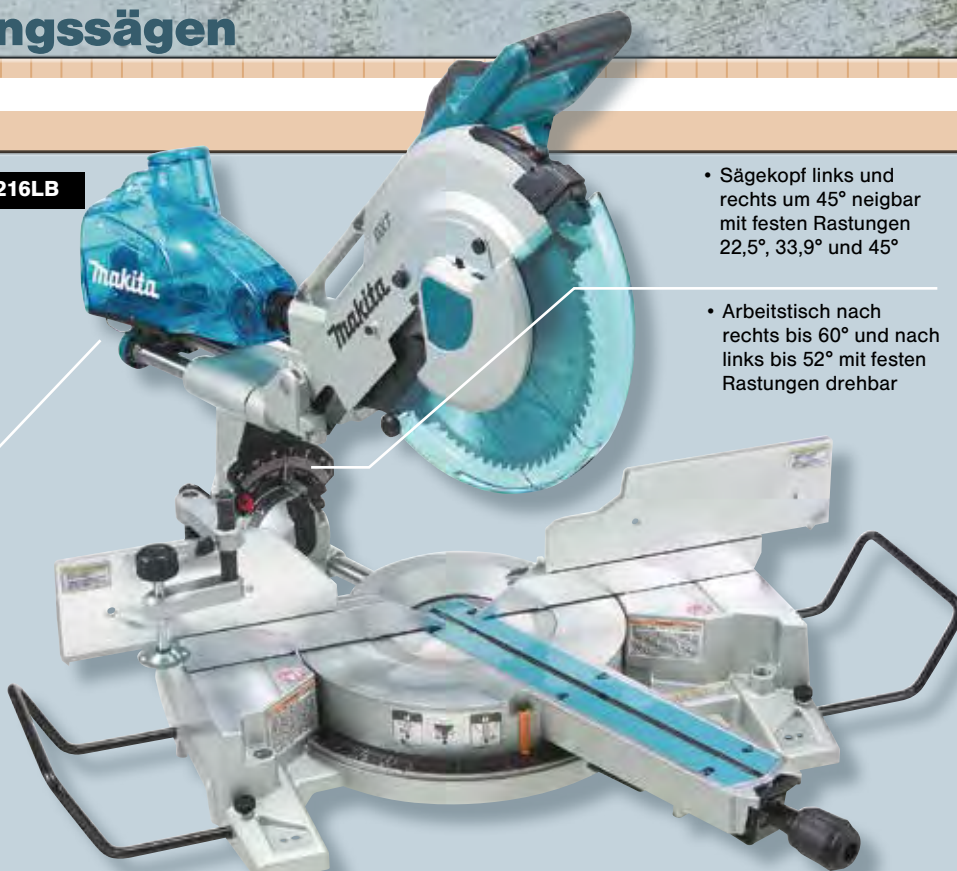

- Sägekopf links und rechts um 45° neigbar mit festen Rastungen 22,5°, 33,9° und 45°
- Arbeitstisch nach rechts bis 60° und nach links bis 52° mit festen Rastungen drehbar

INFO LS1216LB: Durch Hinterlegen einer Holzleiste von 35 mm ist eine Schnittleistung von 120 x 250 mm zu erreichen!



+



LS1016LB
91 x 279 mm Schnittleistung, inkl. Gutschein für MAKBLADE PLUS-Sägeblatt



+



LS1216LB
115 x 300 mm Schnittleistung, inkl. Gutschein für MAKBLADE PLUS-Sägeblatt

Modell		Kapp- und Gehrungssäge LS1016LB	Kapp- und Gehrungssäge LS1216LB
Technische Details	Leistungsaufnahme	1.510 W	1.650 W
	Schnittleistung bei 0°	91 x 279 mm / 68 x 310 mm	115 x 300 mm / 120 x 250 mm
	Schnittleistung bei 45° Gehrung	91 x 197 mm / 68 x 218 mm	115 x 202 mm / 120 x 172 mm
	Schnittleistung bei 45° Neigung	58 x 279 mm / 42 x 310 mm	69 x 363 mm / 59 x 382 mm
	Schnittleistung bei 45° / 45°	58 x 197 mm / 42 x 218 mm	69 x 255 mm / 59 x 268 mm
	Sägeblattdurchmesser / Bohrung	260 mm / 30 mm	305 mm / 30 mm
	DXT	ja	ja
	L x B x H	718 x 640 x 671 mm	806 x 640 x 721 mm
	Gewicht	24,2 kg	26,6 kg
Im Lieferumfang		HM-Sägeblatt, Staubbox, Auflageverlängerung, Schraubzwinde, Montagewerkzeug	HM-Sägeblatt, Staubbox, Auflageverlängerung, Schraubzwinde, Montagewerkzeug
		$L_{pA}/L_{WA} = 92/101$ dB(A), K = 3,0 dB(A), 2,5 m/s ² , K = 1,5 m/s ²	$L_{pA}/L_{WA} = 92/101$ dB(A), K = 3,0 dB(A), 2,5 m/s ² , K = 1,5 m/s ²

MAKBLADE PLUS®

Hohe Vibrationsdämpfung und leiser Lauf. Premium Sägeblätter speziell für Tischkreis-, Kapp- und Gehrungssägen.

Mit dem Kauf einer halbstationären Säge erhalten Sie einen Gutschein für ein weiteres Qualitäts-Sägeblatt. Alle geforderten Angaben auf dem Gutschein ausfüllen und an Makita senden. Sie erhalten dann umgehend Ihr Extra-Sägeblatt.

Gutschein nicht vergessen!



Kapp- und Gehrungssäge LS0714FB

Hohe Schnittleistung!

- Doppelter Zug-Mechanismus erhöht die Schnittleistung bei kompakter Bauweise
- Zug-Mechanismus mit 4 Linear-Kugellagern
- Arbeitstisch nach rechts bis 57° und nach links bis 47° mit festen Rastungen drehbar
- Sägekopf links um 45° und rechts um 5° neigbar

Staub-sammelbox



INFO Durch Hinterlegen einer Holzleiste von 20 mm ist eine Schnittleistung von 60 x 265 mm zu erreichen!

LS0714FB
inkl. Gutschein für
MAKBLADE PLUS-
Sägeblatt



Kapp- und Gehrungssäge DLS713RME

Mit Akku-Betrieb!

- Sehr leichtgängiger Zug-Mechanismus durch 4-fache Lagerung mit Linearkugellagern
- Arbeitstisch nach rechts 57° und links bis 47° mit festen Rastungen drehbar,
- Doppelter Zug-Mechanismus erhöht die Schnittleistung bei kompakter Bauweise
- Sägekopf nach links um 45° und rechts um 5° neigbar

INFO Durch Hinterlegen einer Holzleiste von 20 mm ist eine Schnittleistung von 60 x 265 mm zu erreichen!



DLS713RME
inkl. Gutschein für
MAKBLADE plus
Sägeblatt



Modell		Kapp- und Gehrungssäge LS0714FB	Kapp- und Gehrungssäge DLS713RME
Technische Details	Leistungsaufnahme	1.010 W	Akku Li-Ion 18 V / 4,0 Ah
	Schnittleistung bei 0°	60 x 265 mm / 52 x 300 mm	52 x 300 mm
	Schnittleistung bei 45° Gehrung	60 x 185 mm / 52 x 212 mm	52 x 202 mm
	Schnittleistung bei 45° Neigung	40 x 300 mm	25 x 300 mm
	Schnittleistung bei 45° / 45°	40 x 212 mm	25 x 212 mm
	Sägeblattdurchmesser / Bohrung	190 mm / 20 mm	190 mm / 20 mm
	L x B x H	670 x 430 x 458 mm	655 x 430 x 454 mm
Im Lieferumfang	Gewicht	12,8 kg	12,7 kg
		HM-Sägeblatt, Staubbox, Auflageverlängerung, Schraubzwinde, Montagewerkzeug	HM-Sägeblatt, 2 x Akku BL1840, Ladegerät DC18RC, Staubsack, Schraubklemme, Auflage-verlängerung, Montagewerkzeug
		$L_{pA}/L_{WA} = 92/101$ dB(A), K = 3 dB(A), 2,5 m/s ² , K = 1,5 m/s ²	$L_{pA}/L_{WA} = 88/98$ dB(A), K = 3 dB(A), 2,5 m/s ² , K = 1,5 m/s ²

* Alle genannten Preise sind unverbindliche Preisempfehlungen. Weiße Preise UVP ohne MwSt., schwarze Preise UVP inkl. MwSt. Irrtümer und Änderungen vorbehalten. Abbildungen können variieren.

Halbstationäre Kapp- und Gehrungssägen

Gutschein nicht vergessen!



Kapp- und Gehrungssäge MLS100

Leichte Säge für den semiprofessionellen Einsatz

- Leichte Kapp- und Gehrungssäge mit stufenloser Neigungsverstellung nach links von 0° - 45°
- Arbeitstisch links und rechts bis 45° mit festen Rastungen einstellbar

Schnittleistung: 80 x 130 mm



MLS100
inkl. Gutschein für
MAKBLADE plus
Sägeblatt



Kapp- und Gehrungssäge LS1018L

Säge für den semiprofessionellen Einsatz

- Zug-Mechanismus erhöht die Schnittleistung bei kompakter Bauweise
- Arbeitstisch nach rechts bis 60° und nach links bis 47° drehbar
- Sägekopf links und rechts um 45° neigbar

Schnittleistung: 91 x 310 mm



LS1018L
inkl. Gutschein für
MAKBLADE plus
Sägeblatt



Modell		Kapp- und Gehrungssäge MLS100	Kapp- und Gehrungssäge LS1018L
Technische Details	Leistungsaufnahme	1.500 W	1.430 W
	Schnittleistung bei 0°	80 x 130 mm	91 x 310 mm
	Schnittleistung bei 45° Gehrung	80 x 90 mm	91 x 220 mm
	Schnittleistung bei 45° Neigung	48 x 120 mm	50 x 310 mm
	Schnittleistung bei 45° / 45°	48 x 90 mm	50 x 220 mm
	Sägeblattdurchmesser / Bohrung	255 mm x 30 mm	260 mm / 30 mm
	L x B x H	610 x 485 x 515	825 x 536 x 633 mm
	Gewicht	14,7 kg	19,9 kg
Im Lieferumfang		HM-Sägeblatt, Staubsack, Auflageverlängerung, Schraubzwinde, Montagewerkzeug	HM-Sägeblatt, Staubsack, Auflageverlängerung, Schraubzwinde, Montagewerkzeug
		$L_{pA}/L_{WA} = 92/105 \text{ dB(A)}$, $K = 3,0 \text{ dB(A)}$, $2,5 \text{ m/s}^2$, $K = 1,5 \text{ m/s}^2$	$L_{pA}/L_{WA} = 97/103 \text{ dB(A)}$, $K = 3,0 \text{ dB(A)}$, $2,5 \text{ m/s}^2$, $K = 1,5 \text{ m/s}^2$

Handstationäre

Universal Kapp- und Gehrungssägen

Kombi-Maschinen für Bodenleger und Innenausbauer. Schnelle Umrüstung von Kapp- und Tischbetrieb. Doppel-Gehrungsschnitte bis 45°.

Universal Kapp- und Gehrungssäge LH1040F

Kombi-Maschine nutzbar als Kapp- und Gehrungssäge oder als Tischkreissäge

Schnittleistung: 130 x 69 mm

Max. Schnitttiefe: 40 mm

• Sägekopf nach links neigbar bis 45°

• Drehteller nach rechts um 45° und nach links um 52° drehbar

• Mit Unterspannungsschalter

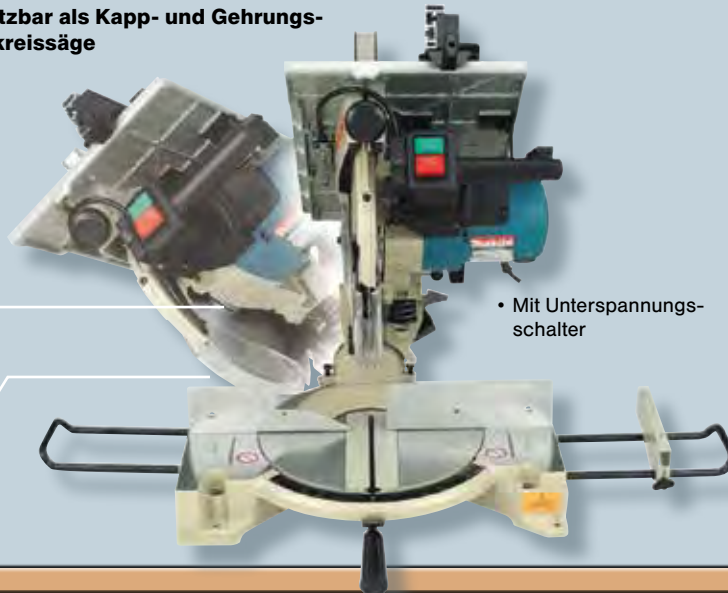

LH1040F
inkl. Gutschein für
MAKBLADE PLUS-
Sägeblatt



Universal Kapp- und Gehrungssäge LH1200FL

Kombi-Maschine nutzbar als Kapp- und Gehrungssäge oder als Tischkreissäge

Schnittleistung: 95 x 155 mm

Max. Schnitttiefe: 52 mm

• Sägekopf nach links stufenlos bis auf 45° neigbar

• Mit Unterspannungsschalter

• Drehteller nach rechts um 52° und nach links um 47° drehbar



LH1200FL
inkl. Gutschein für
MAKBLADE PLUS-
Sägeblatt



Modell		Universal Kapp- und Gehrungssäge LH1040F	Universal Kapp- und Gehrungssäge LH1200FL
Technische Details	Leistungsaufnahme	1.650 W	1.650 W
	Schnittleistung bei 0°	93 x 60 mm / 69 x 130 mm	95 x 155 mm / 62 x 200 mm
	Schnittleistung bei 45° Gehrung	69 x 85 mm	95 x 110 mm / 62 x 135 mm
	Schnittleistung bei 45° Neigung	50 x 60 mm / 35 x 130 mm	64 x 155 mm / 40 x 200 mm
	Schnittleistung bei 45° / 45°	49 x 67 mm / 35 x 91 mm	64 x 65 mm / 40 x 125 mm
	Max. Schnitttiefe 90° Tischkreissäge	40 mm	52 mm
	Sägeblattdurchmesser / Bohrung	260 mm / 30 mm	305 mm / 30 mm
	L x B x H	530 x 476 x 535 mm	610 x 535 x 692 mm
Im Lieferumfang	Gewicht	13,7 kg	20,7 kg
		HM-Sägeblatt, Parallelanschlag, Staubsack, Auflageverlängerung, Schiebestock, Schraubzwinde, Montagewerkzeug	HM-Sägeblatt, Parallelanschlag, Staubsack, Auflageverlängerung, Schiebestock, Schraubzwinde, Montagewerkzeug
		$L_{wa}/L_{vwa} = 93/107$ dB(A), K = 3,0 dB(A), 2,5 m/s ² , K = 1,5 m/s ²	$L_{wa}/L_{vwa} = 93/107$ dB(A), K = 3,0 dB(A), 2,5 m/s ² , K = 1,5 m/s ²

Untergestell

Ideal für Kapp- und Gehrungssägen

Profis stehen auf Sicherheit



Untergestell DEAWST06

- Sägen werkzeuglos aufsetzbar
- Leichte Konstruktion, nur 16 kg
- Kompaktes Transportmaß
- Klappmechanismus
- Mit Transportrollen und Tragegriff
- Passend für alle Kapp- und Gehrungssägen



Staub

Staub ist keine



Staub kann Ihre Gesundheit gefährden!

Auf jeder Baustelle, Werkstatt oder Montagehalle wird mit Materialien unterschiedlichster Art gearbeitet. Vor allem bei der Arbeit mit Holz und mineralischen Werkstoffen (Stein, Beton, Ziegel etc.) entstehen zum Teil gesundheitsgefährdende Kleinst-

Staubsauger 447MX Klasse M

- Für Stäube mit MAK-Werten $> 0,1 \text{ mg/m}^3$ und Staubklasse M nach Euronorm
- Speziell für mineralische Stäube in Verbindung mit Entsorgungssack
- Stufenlose Saugkraftregulierung
- VolumenstromEinstellung und Kontrolle
- Antistatische Ausführung
- Waschbares PET-Vlies-Filterelement mit hoher Filtrationsleistung und langer Lebensdauer
- Automatische Filterreinigung XtremeClean



Mit dabei!
Schlauch und
Bürsten-Set



Modell	447MX	
Technische Details	Leistungsaufnahme	1.500 W
	Luftfördermenge	3.600 l/min
	Max. Unterdruck	230 mbar
	Behältervolumen	45 l
	Staubklasse	M
	Filterreinigungssystem	XtremeClean
Im Lieferumfang	Filtersack M, Filterelement, Entsorgungssack, Bürsten-Set Standard, Saugschlauch 27 u. 36 mm antistatisch	
	$L_{pA} = 56 \text{ dB(A)}$	

Kleinigkeit!

partikel. Diese können in der Luftröhre und den Bronchien für schwere Schäden sorgen. Aber nicht nur der Atmungsapparat ist gefährdet. Je feiner die Staubpartikel sind, desto nachhaltiger können Schäden für den menschlichen Organismus werden. So gelangen wasserunlösliche Partikel über den Blutkreislauf in die Organe und können sich dort ablagern. Aus diesem Grund müssen Stäube nach Möglichkeit bereits an der Entstehungsstelle abgesaugt

werden. Auch die regelmäßige Reinigung der Filtersysteme in den Absaug-einrichtungen ist unerlässlich. Dazu haben wir unsere Sauger mit automa-tischen oder halbautomatischen Reinigungssystemen ausgerüstet. Denn wir wollen, dass Sie gesund bleiben!

Staubsauger VC3211MX1 Klasse M

- Staubklasse M mit Twin-Filter-Reinigungssystem
- Für Nass- und Trockenbetrieb
- Regelbare Saugkraft
- Gerätesteckdose mit Einschalt-automatik und Nachlaufzeit
- Edelstahlbehälter mit Kantenstoßschutz
- Flacher Gehäusedeckel dient als Ablagefläche für angeschlossene Elektrowerkzeuge
- Halterung für Kabel und Zubehör

Staubsauger 446LX Klasse L

- Für Stäube mit MAK-Werten >1 mg/m³ und Staubklasse L nach Euronorm
- Mit Sanftanlauf
- Für Nass- und Trockenbetrieb
- Stufenlose Saugkraftregulierung
- VolumenstromEinstellung und Kontrolle
- Waschbares PET-Vlies Filterelement mit hoher Filtrationsleistung und langer Lebensdauer
- Manuelle Filterreinigung Push&Clean

Staubsauger VC2012L Klasse L

- Für Stäube mit MAK-Werten >1 mg/m³ und Staubklasse L nach Euronorm
- Für Nass- und Trockenbetrieb
- Mit Push und Clean Filter-reinigungssystem

Staubsauger VC3210LX1 Klasse L

- Für Stäube mit MAK-Werten >1 mg/m³ und Staubklasse L nach Euronorm
- Regelbare Saugkraft
- Selbstreinigendes 3-stufiges Filtersystem
- Für Nass- und Trockenbetrieb
- Robuster Behälter mit Kantenstoßschutz
- Ebener Gehäusedeckel dient als Ablagefläche für angeschlossene Werkzeuge
- Gerätesteckdose und Einschalt-automatik für Maschinen bis 2.600 Watt
- Praktische Kabelhalterung und Aufbewahrung für Zubehör



VC3211MX1	446LX	VC2012L	VC3210LX1
1.050 W	1.500 W	1.000 W	1.050 W
3.500 l/min	3.600 l/min	3.600 l/min	3.500 l/min
220 mbar	230 mbar	210 mbar	220 mbar
32 l	27 l	20 l	32 l
M	L	L	L
Twin System	Push & Clean	Push & Clean	3-stufig automatisch
16,9 kg	10 kg	8,5 kg	14,5 kg
Filtersack M, Filterelement, Entsorgungssack, Bürsten-Set Standard, Saug-schlauch 27 u. 36 mm antistatisch	Filtersack L, Entsorgungssack, Bürsten-Set Standard, Saugschlauch 27 mm antistatisch	Filterelement, Saugrohrset gerade, Saug-schlauch statisch, WKZ-Muffe 32, Zubehör-box, Universal-Düse, Fugendüse	Vorfilter, Saugrohr gebogen, Saugrohr gerade, Entsorgungssack, Saugschlauch 28 mm 3,5 m antist., Saugschlauch 38 mm 2,5 m antistatisch., Feinstaubfilter
L _{pa} = 73 dB(A)	L _{pa} = 59 dB(A)	L _{pa} = 72 dB(A)	L _{pa} = 73 dB(A)

Schrauber

Schnellbauschrauber, Magazinschrauber



Schnellbauschrauber FS4300 / FS6300

Robustes Getriebegehäuse aus Aluminium-Druckguss

- Praktischer Einhängebügel

- Einfache Tiefeneinstellung und Werkzeugwechsel durch One-Touch Führungshülse

- Großflächiger Einschalter mit Elektronik und optimal platziertem Rechts-/Links-Lauf Schalter

- Geräuschlose Abschaltung

- Mit leuchtstarker LED



Schnellbauschrauber 6822J

Ideal zum Verschrauben von Schnellbauschrauben für Gips-Kartonplatten auf Metall- oder Holzunterkonstruktionen

- Praktischer Einhängebügel

- Leicht zu bedienendes Tiefenanschlag-Einstellsystem

- 5 m Anschlussleitung mit verbessertem Knickschutz



Modell		Schnellbauschrauber FS4300	Schnellbauschrauber FS6300	Schnellbauschrauber 6822J
Technische Details	Leistungsaufnahme	570 W	570 W	570 W
	Leerlaufdrehzahl	0 – 4.000 min ⁻¹	0 – 6.000 min ⁻¹	0 – 4.000 min ⁻¹
	Drehmoment hart	16 Nm	11 Nm	20 Nm
	Selbstbohrschrauben	6 mm		6 mm
	Schnellbauschrauben	5 mm	4 mm	5 mm
	Werkzeugaufnahme	1/4"	1/4"	1/4"
	Gewicht	1,4 kg	1,4 kg	1,3 kg
Im Lieferumfang		Führungshülse, Magnethalter 1/4" 60 mm, PH Bit 2x 25 mm	Führungshülse, Magnethalter 1/4" 60 mm, PH Bit 2x 25 mm	MAKPAC Gr. 1, Führungshülse, Magnethalter 1/4" 60 mm, PH Bit 2x 25 mm
		L _{pa} dB(A)/L _{wa} dB(A)= 82,0/93,0, K = 3,0 dB(A), Vibration 2,5 m/s ² , K = 1,5 m/s ²		L _{pa} dB(A)= 79,0, K = 3,0 dB(A), Vibration 2,5 m/s ² , K = 1,5 m/s ²

Magazinschrauber 6843J

Zur schnellen Verarbeitung von gurtmagazinierten Schrauben

- Ideal für Gipskartonplatten auf Metallständewerk
- Geräuschlos abschaltende Kupplung

Modell		Magazinschrauber 6843J
Technische Details	Leistungsaufnahme	470 W
	Leerlaufdrehzahl	6.000 min ⁻¹
	Werkzeugaufnahme	1/4"
	Schrauben	4,0 x 25 – 55 mm
	Gewicht	2,0 kg
Im Lieferumfang		MAKPAC Gr. 1, Schraubvorsatz 5 – 125 mm, PH Bit 2x 157 5 mm
		L _{pa} dB(A)/L _{wa} dB(A)= 84,0/95,0, K = 3,0 dB(A), Vibration 2,5 m/s ² , K = 1,5 m/s ²



Rührgeräte

Rührgerät UT1200 / 120 mm

Für Rührgut aus fast allen zähflüssigen Materialien bis 30 kg

- Max. Rührkorbdurchmesser 120 mm
- Elektronisch regelbare Drehzahl
- Stabiler Bügelgriff für sicheren Halt auch bei schweren Aufgaben
- Arretierbarer Schalter mit Wiedereinschaltenschutz



Modell		Rührgerät UT1200
Technische Details	Leistungsaufnahme	960 W
	Leerlaufdrehzahl	0 - 360 min ⁻¹
	Max. Rührkorbdurchmesser	120 mm
	Werkzeugaufnahme	M14
	Gewicht	3,2 kg
Im Lieferumfang		Bügelgriff

$L_{pA} = 86 \text{ dB(A)}$, $K = 1,5 \text{ m/s}^2$

- Stabiler Bügelgriff für sicheren Halt auch bei schweren Aufgaben

Rührgerät UT1400 / 140 mm

Für Rührgut aus fast allen zähflüssigen Materialien bis 50 kg

- Max. Rührkorbdurchmesser 140 mm

Rührgerät UT1401/140 mm

Für Rührgut aus fast allen zähflüssigen Materialien bis 50 kg

- Max. Rührkorbdurchmesser 140 mm
- 2-Gang-Getriebe

Rührgerät UT1600/180 mm

Für Rührgut aus fast allen zähflüssigen Materialien bis 80 kg

- Max. Rührkorbdurchmesser 180 mm
- 2-Gang-Getriebe



UT1400



UT1401/
UT1600

- Elektronisch regelbare Drehzahl
- Arretierbarer Schalter mit Wiedereinschaltenschutz

Modell		Rührgerät UT1400	Rührgerät UT1401	Rührgerät UT1600
Technische Details	Leistungsaufnahme	1.300 W	1.300 W	1.800 W
	Leerlaufdrehzahl 1. Gang	0 - 580 min ⁻¹	0 - 250 min ⁻¹	0 - 250 min ⁻¹
	2. Gang		0 - 450 min ⁻¹	0 - 580 min ⁻¹
	Max. Rührkorbdurchmesser	140 mm	140 mm	180 mm
	Werkzeugaufnahme	M14	M14	M14
Gewicht		5,2 kg	5,5 kg	7,1 kg
Im Lieferumfang		Bügelgriff	Bügelgriff kpl.	Bügelgriff kpl.
		L_{pA} dB(A)/ L_{vib} dB(A) = 86,0/97,0, $K = 3,0 \text{ dB(A)}$, Vibration 0,5 m/s ² , $K = 1,5 \text{ m/s}^2$	L_{pA} dB(A)/ L_{vib} dB(A) = 86,0/97,0, $K = 3,0 \text{ dB(A)}$, Vibration 0,5 m/s ² , $K = 1,5 \text{ m/s}^2$	L_{pA} dB(A)/ L_{vib} dB(A) = 87,0/98,0, $K = 3,0 \text{ dB(A)}$, Vibration 1,03 m/s ² , $K = 1,5 \text{ m/s}^2$



Schleifpapier 93 x 230 mm

	Modell	Anwendung	Körnung	Farbe	VPE	Bestell-Nr.		
	Schwingschleifer BO3711	Holz/Metall	40	Rot	50	P-36055		
		Holz/Metall	80	Rot	50	P-36077		
		Holz/Metall	120	Rot	50	P-36099		
		Holz/Metall	150	Rot	50	P-36108		
		Holz/Metall	180	Rot	50	P-36114		
		Holz/Metall	240	Rot	50	P-36120		



Schleifpapier 93 x 184 mm KLETT-Verschluß

	Modell	Anwendung	Körnung	Farbe	VPE	Bestell-Nr.		
	Schwingschleifer BO3711	Holz/Metall	120	Rot	50	P-35972		
		Holz/Metall	150	Rot	50	P-35988		
		Holz/Metall	180	Rot	50	P-35994		
		Holz/Metall	240	Rot	50	P-36005		



Schleifpapier Ø 125 mm KLETT-Verschluß

	Modell	Anwendung	Körnung	Farbe	VPE	Bestell-Nr.		
	Exzentrerschleifer BO5031	Holz/Metall	40	Rot	50	P-43620		
		Holz/Metall	60	Rot	50	P-43636		
		Holz/Metall	80	Rot	50	P-43642		
		Holz/Metall	100	Rot	50	P-43658		
		Holz/Metall	120	Rot	50	P-43664		
		Holz/Metall	180	Rot	50	P-43670		
		Holz/Metall	240	Rot	50	P-43686		
		Holz/Metall	320	Rot	50	P-43692		
		Holz/Metall	400	Rot	50	P-43701		



Schleifpapier Ø 150 mm KLETT-Verschluß

	Modelle	Anwendung	Körnung	Farbe	VPE	Bestell-Nr.		
	Exzentrerschleifer BO6030	Holz/Metall	40	Rot	50	P-32574		
		Holz/Metall	60	Rot	50	P-32580		
		Holz/Metall	80	Rot	50	P-32596		
		Holz/Metall	100	Rot	50	P-32605		
		Holz/Metall	120	Rot	50	P-32611		
		Holz/Metall	180	Rot	50	P-32633		
		Holz/Metall	240	Rot	50	P-32655		
		Holz/Metall	320	Rot	50	P-32661		
		Holz/Metall	400	Rot	50	P-32677		



Exzenterschleifer BO5031J

Handlicher Schleifer mit verschiedenen Greifmöglichkeiten

- Hochleistungsmotor und großer Schwingkreis für hohe Abtragleistung
- Mit Auslaufbremse
- Elektronische Drehzahlvorwahl
- Robuste Kugellager mit langer Lebensdauer
- Effektive Staubabsaugung

Modell		Exzenterschleifer BO5031J
Technische Details	Leistungsaufnahme	300 W
	Leerlaufdrehzahl	4.000 – 12.000 min ⁻¹
	Schwingkreis	2,8 mm
	Exzenter	2,8 mm
	Schleifscheibe	125 mm ø
	Absaugstutzen innen/ausßen	19 mm / 22 mm
	Gewicht	1,3 kg
Im Lieferumfang		MAKPAC Gr.2, Staubbox kpl., Staubsack Papier

L_{PA} = 81 dB(A), K = 1,5 m/s²



Inkl. 42-teiliger Werkzeug-Box



Multifunktionswerkzeug TM3010CX4J

- Werkzeugloser Wechsel der Einsatzwerkzeuge
- Multifunktionswerkzeug zum Sägen, Schneiden und Schleifen
- Umfangreiches Sortiment an Einsatzwerkzeugen für ein breites Anwendungsspektrum
- Kompatibel mit anderen Herstellern
- Elektronisch regelbare Schwingzahl
- Mit Sanftanlauf



Modell		Multifunktionswerkzeug TM3010
Technische Details	Leistungsaufnahme	320 W
	Leerlauf-Oszillation	6.000 – 20.000 min ⁻¹
	Oszillationswinkel	3,2 °
	Gewicht	1,4 kg
Im Lieferumfang		MAKPAC Gr. 2, Staubabsaugset, 6-kt. Stiftschlüssel 5 mm, 42-tlg. Werkzeug-Box

L_{PA} = 80 dB(A), K = 3,0 dB(A), Vibration Sägen Holz 6,5 m/s, Schleifen 2,5 m/s, K= 1,5 m/s²

Exzenterschleifer BO6030JX

Schleifer mit hoher Abtragleistung

- Mit Bremsring zum sanften Anlaufen des Schleiftellers und sofortigen Stillstand beim Abschalten
- Mit staubgeschützten Kugellagern



Modell		Exzenterschleifer BO6030JX
Technische Details	Leistungsaufnahme	310 W
	Leerlaufdrehzahl	8.000 – 20.000 min ⁻¹
	Schwingkreis	3 mm
	Schleifscheibe	150 mm ø
	Absaugstutzen innen/ausßen	19/22 mm
	Gewicht	2,4 kg
	Im Lieferumfang	

L_{PA} = 77 dB(A), K = 1,5 m/s²

Schwingschleifer BO3711J

Elektronische Drehzahlvorwahl

- Hochleistungsmotor und großer Schwingkreis für hohe Abtragleistung
- Mit Auslaufbremse
- Elektronische Drehzahlvorwahl
- Robuste Kugellager mit langer Lebensdauer
- Effektive Staubabsaugung



Modell		Schwingschleifer BO3711J
Technische Details	Leistungsaufnahme	190 W
	Leerlaufdrehzahl	8.000 – 22.000 min ⁻¹
	Schwingkreis	2,0 mm
	Papiergröße	93 x 228 mm
	Schleifplattengröße	93 x 185 mm
	Absaugstutzen innen/ausßen	28 / 32 mm
	Gewicht	1,6 kg
Im Lieferumfang		MAKPAC Gr.2, Staubbox kpl., Staubsack Papier

L_{PA} = 72 dB(A), K = 3,5 m/s², Vibration 1,5 m/s²

Elektro- und Benzin-Kettensägen

Elektro-Kettensäge UC3041A/UC3541A/UC4041A

Kettensäge mit optimaler Handlichkeit und hoher Wartungsfreundlichkeit

- Sägekettenwechsel und Einstellung der Kettenspannung werkzeuglos
- Verbesserte Ölpumpe mit einstellbarer Fördermenge sorgt für gleichmäßige Ölversorgung unabhängig von Temperatur und Viskosität
- Großes Sichtfenster erlaubt schnelle Kontrolle des Ölstandes
- Kräftige Zackenleiste für optimalen Halt im Werkstück

Modell		UC3041A	UC3541A	UC4041A
Technische Details	Leistungsaufnahme	1.800 W	1.800 W	1.800 W
	Schienenlänge	30 cm	35 cm	40 cm
	Kettengeschwindigkeit	870 m/min	870 m/min	870 m/min
	Kette	3/8" / 1,1 mm	3/8" / 1,1 mm	3/8" / 1,1 mm
	Gewicht	4,6 kg	4,7 kg	4,7 kg
Im Lieferumfang		Sägekettenschutz, Säge-schiene, Sägekette	Sägekettenschutz, Säge-schiene, Sägekette	Sägekettenschutz, Säge-schiene, Sägekette
		$L_{pA}/L_{WA} = 102,2/104 \text{ dB(A)}$, $K = 2,5 \text{ dB(A)}$, $K = 1,5 \text{ m/s}$		

Elektro-Kettensäge UC3551AK / UC4051AK

Zum Ausasten und Rückschnitt von kleineren Bäumen, für Dachdecker- und Zimmermannsarbeiten

- Werkzeugloser Kettenwechsel
- Werkzeuglose Kettenspannung
- Automatische Kettenschmierung
- Verbesserte Ölpumpe mit einstellbarer Fördermenge sorgt für gleichmäßige Ölversorgung unabhängig von Temperatur und Viskosität

Modell		UC3551AK	UC4051AK
Technische Details	Leistungsaufnahme	2.000 W	2.000 W
	Schienenlänge	35 cm	40 cm
	Kettengeschwindigkeit	870 m/min	870 m/min
	Kette	3/8" / 1,3 mm	3/8" / 1,3 mm
	Gewicht	5,5 kg	5,6 kg
		$L_{pA}/L_{WA} = 90,8/101,8 \text{ dB(A)}$, $K = 2,5/2,5 \text{ dB(A)}$, Vibration v/h : 5,2/3,9 m/s, $K = 1,5 \text{ m/s}$	

Benzin-Kettensäge EA4300F38CKIT

Zum Entasten von Hölzern, Kaminholz bis ca. 40 cm

- 2-Takt-Motor
- Touch & Stop Einhebelbedienung
- Primer-Vergaser
- Mit Katalysator
- Einstellbare Ölpumpe

Modell		EA4300F38CKIT
Technische	Motor	2-Takt
Details	Hubraum	42,4 cm ³
	Leistung	2,2 kW / 3,0 PS
	Kraftstoff	Gemisch 1:50
	Schienenlänge	38 cm
	Kettengeschwindigkeit	18,3 m/s
	Kette	0,325" / 1,3 mm
	Gewicht	4,8 kg
		$L_{pA}/L_{WA} = 100,8/110,0 \text{ dB(A)}$, $K = 2,5/2,5 \text{ dB(A)}$, Vibration v/h : 3,6/3,2 m/s, $K = 2,0/2,0 \text{ m/s}$

Handliche und leistungsstarke Kettensägen. Einfach in Pflege und Wartung.



UC3041A

30 cm Schienenlänge

UC3541A

35 cm Schienenlänge

UC4041A

40 cm Schienenlänge



Zum Ausasten und Rückschnitt von kleineren Bäumen

Für Dachdecker- und Zimmermannsarbeiten

Elektro-Kettensägen UC3551AK/UC4051AK jeweils im Metallkoffer mit folgendem Zubehör:

- 2 Ketten
- Kettenschutz
- Kettenöl, 1 l
- Feile



Zum Entasten von Hölzern, Kaminholz bis ca. 40 cm



Benzin-Kettensäge EA4300F38CKIT im Metallkoffer mit folgendem Zubehör:

- 2 Ketten
- 2-Takt Öl, 100 ml
- Kettenöl, 1 l
- Feile



Kombihämmer

Zum Bohren, Hammerbohren und Meißeln

Kombihammer HR2470

- Elektronisch regelbare Dreh- und Schlagzahl
- Rechts-/Links-Lauf
- Dreh- und Schlagstopp
- Regelbare Dreh- und Schlagzahl
- Ausrastkupplung

HR2470

139,00* €

165,41* €



• 2,7 Joule Einzelschlagstärke



HR2631FT13 bestehend aus:

- HR2631
 - Seitengriff
 - Tiefenanschlag
 - SDS-PLUS Wechselfutter
 - Schnellspannbohrfutter
 - 5-tlg. Bohrer-kassette
 - Base-Cap
- im Alu-Kunststoffkoffer



Kombihammer HR2631FT13

Zum Bohren, Hammerbohren und Meißeln.
Leichter, effektiver Kombihammer mit hoher Bohrleistung

- Mit Anti-Vibrations-Technologie AVT
- Mit SDS-PLUS-Wechselfutter
- Ausrastkupplung
- Funktionsumschalter im vor Stößen geschützten Gehäusebereich
- Bequeme Bohrtiefeinstellung durch leichtgängigen Schiebeschalter
- Mit LED



AVT

Modell

Features

Technische Details

Im Lieferumfang

Modell	Kombihammer HR2470	Kombihammer HR2631FT13
Technische Details	Leistungsaufnahme 780 W	800 W
	Leerlaufdrehzahl 0 - 1.100 min ⁻¹	0 - 1.200 min ⁻¹
	Leerlaufschlagzahl 0 - 4.500 min ⁻¹	0 - 4.600 min ⁻¹
	Bohrleistung in Holz 32 mm	32 mm
	in Stahl 13 mm	13 mm
	in Beton 24 mm	26 mm
	Passend für SDS-Plus ●	●
	Einzelschlagstärke 2,7 J	2,4 J
	Gewicht 2,6 kg	3,0 kg
Im Lieferumfang	Transportkoffer, Tiefenanschlag, Stabseitengriff	Seitengriff, Tiefenanschlag, SDS-PLUS Wechselfutter, Schnellspannbohrfutter, 5-tlg. Bohrer-kassette
	$L_{wa}/L_{ww} = 90/101$ dB(A), K = 3,0 dB(A), Hammerbohren Beton 12,5 m/s ² Meißeln Seitengriff 15,5 m/s ² , Bohren Metall 4,5 m/s ² K = 1,5 m/s ²	$L_{wa}/L_{ww} = 90/101$ dB(A), K = 3,0 dB(A), Hammerbohren Beton 11,5 m/s ² Meißeln Seitengriff 8,5 m/s ² , Bohren Metall 2,5 m/s ² K = 1,5 m/s ²

Elektronik-Kombihammer + Baustellen-Radio



im Wert von
199,92 €
inkl. MwSt.



Elektronik-Kombihammer HR4013C

- Zusätzliche Dämpfung im Handgriff

AVT



HR4013C + DMR106B

Elektronik-Kombihammer HR5212C



HR5212C + DMR106B



Elektronik-Kombihammer HR4510C / HR4511C



AVT



HR4510C + DMR106B

HR4511C + DMR106B

Elektronik-Kombihammer HR3541FCX

- Inkl. Schnellwechselbohrfutter für zylindrische Bohrer

AVT



HR3541FCX + DMR106B

Elektronik-Kombihammer	HR4013C	HR4510C	HR4511C	HR5212C	HR3541FCX
Mit Anti-Vibrations-Technologie AVT	•	•	•	•	•
Zusätzliche Dämpfung im Handgriff	•	•	•	•	•
Ausrastkupplung	•	•	•	•	•
Kontrollleuchte meldet Kohlebürstenverschleiß und Betriebsbereitschaft	•	•	•	•	•
Mit regelbarer Dreh-/Schlagzahl	•	•	•	•	•
Drehstopp	•	•	•	•	•
Leistungsaufnahme	1.100 W	1.350 W	1.350 W	1.510 W	8.50 W
Leerlaufdrehzahl	250 – 500 min ⁻¹	130 – 280 min ⁻¹	130 – 280 min ⁻¹	150 – 310 min ⁻¹	315 – 630 min ⁻¹
Leerlaufschlagzahl	1.450 – 2.900 min ⁻¹	1.250 – 2.750 min ⁻¹	1.250 – 2.750 min ⁻¹	1.100 – 2.250 min ⁻¹	1.650 – 3.300 min ⁻¹
Einzelschlagstärke	8,0 J	9,4 J	9,4 J	19,1 J	5,7 J
Bohrleistung Vollbohrer	40 mm	45 mm	45 mm	52 mm	35 mm
Bohrleistung Bohrkronen	105 mm	125 mm	125 mm	160 mm	90 mm
Passend für	SDS-MAX	SDS-MAX	SDS-MAX	SDS-MAX	SDS-MAX
Gewicht	6,8 kg	8,9 kg	9,0 kg	11,9 kg	5,6 kg
Transportkoffer	•	•	•	•	•
Stabseitengriff kpl.	•	•	•	•	•
D-Griff kpl.	•	•	•	•	•
Tiefenanschlag	•	•	•	•	•
Bohrer-Meißelfett	•	•	•	•	•
<small>HR4013C L_{wa}/L_{wa} = 92/103 dB(A), K = 3 dB(A), Hammerbohren Beton 5,0 m/s², Meißeln mit Seitengriff 4,5 m/s², K = 1,5 m/s² HR4510C L_{wa}/L_{wa} = 92/104 dB(A), K = 3 dB(A), Hammerbohren Beton 9,5 m/s², Meißeln mit Seitengriff 8,5 m/s², K = 1,5 m/s² HR4511C L_{wa}/L_{wa} = 94/105 dB(A), K = 3 dB(A), Hammerbohren Beton 7,5 m/s², Meißeln mit Seitengriff 7,0 m/s², K = 1,5 m/s² HR5212C L_{wa}/L_{wa} = 98/109 dB(A), K = 3 dB(A), Hammerbohren Beton 9,0 m/s², Meißeln mit Seitengriff 8,0 m/s², K = 1,5 m/s²</small>					

Elektronik-Stemmhämmer + Baustellen-Radio



Bluetooth
**im Wert von
 199,92 €**
 inkl. MwSt.

Haut auch echt rein! Baustellenradio DMR106B

- Sender präzise einstellbar über digitales, großflächiges Display
- Zum Empfang von UKW und Mittelwelle geeignet
- Mit Weckfunktion
- Gehäuse in robuster Baustellenausführung
- Zur dauerhaften Stromversorgung wird ein Netzteil mitgeliefert
- Akku-Betrieb nur mit Li-Ion Akku mit 7,2 V - 18 V

Akkuspannung	7,2 - 18 V
Stromversorgung	700 mA
Frequenzbereich	UKW 87,5-108 Mhz
Frequenzbereich	MW 520-1.629 Khz
Line in Buchse	3,5 mm Stereo Klinke
Gewicht	4,2 kg



Mit USB-Anschluss zum Laden von Smartphones etc.

Elektronik-Stemmhämmer HM0871C

- Schiebeschalter für Dauerbetrieb



HM0871C + DMR106B

Unter Last

AVT
ANTI VIBRATION TECHNOLOGY

Aktive und dynamische Reduzierung von Vibrationen

- garantiert weniger Vibrationen bei der Arbeit
- ermöglicht die Konstruktion handlicher Gehäuseformen

Im Leerlauf

SOFT NO LOAD

Abenkung der Motor-Drehzahl

- senkt die Vibrationen in der Summe auf den Tag verteilt und ermöglicht so längere Einsatzzeit des Werkzeugs

Konstant niedrige Vibrationen

SOFT NO LOAD für weniger Vibrationen und punktgenaues Ansetzen des Meißels. Im Leerlauf wird die Motordrehzahl heruntergeregt, erst unter Last wird die volle Motorleistung zur Verfügung gestellt.

Elektronik-Stemmhämmer HM1111C



Meißel nicht im Lieferumfang



HM1111C + DMR106B

Modell	Elektronik-Stemmhämmer
Features	Mit Anti-Vibrations-Technologie AVT SOFT NO LOAD Vibrationsgedämpfte Hand- und Zusatzgriffe Schiebeschalter für Dauerbetrieb Kontrollleuchte meldet Kohlebürstenverschleiß und Betriebsbereitschaft Elektronische Schlagzahl- und Schlagstärkeneinstellung 12-fache Meißelverstellung
Technische Details	Leistungsaufnahme Max. Leerlaufschlagzahl Einzelschlagstärke Passend für Gewicht
Im Lieferumfang	Transportkoffer D-Griff kpl. Bohrer-Meißelfett Spitzmeißel 280 mm SDS-MAX

Elektronik-Stemmhämmer + Baustellen-Radio



im Wert von **199,92 €**
inkl. MwSt.

Elektronik-Stemmhämmer HM1213C



- Zusätzliche Dämpfung im Handgriff



HM1213C + DMR106B

Elektronik-Stemmhämmer HM1214C



HM1214C + DMR106B

	HM0871C	HM1111C	HM1213C	HM1214C
	•	•	•	•
	•	•	•	•
	•	•	•	•
	•	•	•	•
	•	•	•	•
	•	•	•	•
	•	•	•	•
1.110 W	1.300 W	1.510 W	1.510 W	
1.100 – 2.650 min ⁻¹	1.100 – 2.650 min ⁻¹	950 – 1.900 min ⁻¹	950 – 1.900 min ⁻¹	
8,1 J	11,2 J	18,6 J	19,9 J	
SDS-MAX	SDS-MAX	SDS-MAX	SDS-MAX	
5,6 kg	8,0 kg	10,8 kg	12,3 kg	
•	•	•	•	
•	•	•	•	
•	•	•	•	
•	•	•	•	

HM0871C L_{PA}/L_{WA} = 86/97 dB(A), K = 3 dB(A), Meisseln mit Seitengriff 8,0 m/s², K = 1,5 m/s² HM1111C L_{PA}/L_{WA} = 88/99 dB(A), K = 3 dB(A), Meisseln mit Seitengriff 8,0 m/s², K = 1,5 m/s² HM1213C L_{PA}/L_{WA} = 75/95 dB(A), K = 2,5 dB(A), Meisseln mit Seitengriff 7,0 m/s², K = 1,5 m/s² HM1214C L_{PA}/L_{WA} = 78/98 dB(A), K = 2,5 dB(A), Meisseln mit Seitengriff 8,0 m/s², K = 1,5 m/s²

Kombihammer

In der Kürze liegt die Kraft.

Kombihammer mit drei Funktionen. Extrem kompakt und kraftvoll.

Kombihammer HR2811FT

Zum Bohren, Hammerbohren und Meißeln

- Elektronisch regelbare Dreh- und Schlagzahl
- Ausrastkupplung



- Mit SDS-PLUS-Werkzeugaufnahme und Schnellwechsel-Bohrfutter für zylindrische Bohrer



Inkl. 5-tlg. SDS-PLUS Bohrer-kassette



- Mit leuchtstarker LED

- Kompakte Bauform durch senkrecht angeordneten Motor



Produkt-Tipp!

Passt! Staubfreies Arbeiten mit dem Staubsauger 447MX der Staubklasse M

- Mit zusätzlicher Vibrationsdämpfung durch Federge-lagerten Handgriff

Modell		Kombihammer HR2811FT
Technische Details	Leistungsaufnahme	800 W
	Leerlaufdrehzahl	0 - 1.100 min ⁻¹
	Leerlaufschlagzahl	0 - 4.500 min ⁻¹
	Bohrleistung in Holz	32 mm
	in Stahl	13 mm
	in Beton	28 mm
	Passend für SDS-Plus	●
	Einzelschlagstärke	2,8 J
Im Lieferumfang	Gewicht	3,6 kg
		Tiefenanschlag, Seitengriff, SDS-PLUS-Schnellwechselfutter, Schnellwechselbohrfutter, 5-tlg. Bohrer-kassette, Transportkoffer
		L _{WA} /L _{WA} = 90/101 dB(A), K = 3,0 dB(A), Hammerbohren Beton 15,0 m/s ² Meißeln Seitengriff 11,5 m/s ² , Bohren Metall, 2,5 m/s ² K = 1,5 m/s ²